

| | |
|--------------------------------|------------------------------|
| elektronski potpis projektanta | elektronski potpis revidenta |
|--------------------------------|------------------------------|

INVESTITOR¹ D.O.O."MISKO TOURS" BAR

OBJEKAT² KUPALISTE

LOKACIJA³ LOKACIJA BR.13F
KAT.PARC.4292/1 KO KUNJE,OPŠTINA BAR

VRSTA TEHNIČKE
DOKUMENTACIJE⁴ IDEJNO RJEŠENJE

PROJEKTANT⁵ d.o.o. ARCHISTUDIO, ULCINJ

ODGOVORNO LICE⁶ DŽANAN MAVRIĆ, spec.sci.arh.

GLAVNI INŽENJER⁷ DŽANAN MAVRIĆ, spec.sci.arh. br.licence UPI 107/7-2114/2



¹ Naziv/ime investora

² Naziv projektovanog objekta

³ Mjesto građenja, planski dokument, urbanisčka parcela , katastarska parcela

⁴ Idejno rješenje, idejni projekat, glavni projekat odnosno projekat izvedenog objekta projekat (ako je u pitanju naslovna strana cjelokupne tehničke dokumentacije)

⁵ Naziv privrednog društva, pravnog lica odnosno preduzetnika koji je izradio tehničku dokum entaciju

⁶ Ime odgovornog lica u privrednom društvu, pravnom licu odnosno ime i prezime preduzetnika

⁷ Ime i prezime glavnog inženjera.

SADRZAJ

A/ OPSTIDIO

0. Ugovor izmedju investitora i projektanta
1. Uvjerenje o registraciji Preduzeca - Biroa
3. Urb.teh. Uslovi
4. Rjesenje o odredjivanju vodeceg i odgovornih projektanata

B/ TEHNICKI DIO

KNJIGA I

A) IDEJNI PROJEKAT ARHITEKTURE

1. TEKSTUALNA DOKUMENTACIJA

Projektni zadatak

Tehnicki opis

2. GRAFICKA DOKUMENTACIJA

-sira situacija 1:200

-situacija 1:100

-osnova kupaliste 1:50

-presjek A-A 1:50

-plazni mobilijar

-perspektivni prikazi

-foto-montaza

Biro za projektovanje i inženjering
ARCHI STUDIO - D.O.O.
Broj:22/2020
Ulcinj,16.11.2020.godine

UGOVOR O IZRADI PROJEKTA IZVEDENOG STANJA

Zaključen između:

NARUCIOCA: D.O.O."MISKO TOURS" BAR
PROJEKTANTA: D.O.O."ARCHISTUDIO" - ULCINJ

PREDMET UGOVORA:

IZRADA PROJEKTA GLAVNOG PROJEKTA ,NA LOKACIJI BR.13F
KAT.PARC.BR.4292/1,KO KUNJE,OPSTINA BAR

Cl.1

Projektant se obavezuje da za racun narucioca uzradi kompletnu investiciono-tehnicku dokumentaciju Projekta Izvedenog Stanja ,za KUPALISTE ,NA LOKACIJI BR.13F
KAT.PARC.BR.4292/1,KO KUNJE,OPSTINA BAR

Cl.2

Investiciono-tehnicka dokumentacija sadrzi nsve faze projektne dokumentacijne na osnovu Zakona o uredjenju prostora i izgradnji objekata (Sl.lista CG br.51/08) i Pravilnika o nacinu izrade i sadrzine tehnicke dokumentacije i to:

- 1.Idejno rjesenje stambenog objekta,
- 2.Glavni projekat arhitekture,
- 3.Glavni projekat konstrukcije,
- 4.Glavni projekat vodovoda i kanalizacije,
- 5.Glavni projekat elektro instalacije slabe i jake struje,
- 6.Elaborat zastite od pozara,
- 7.Elaborat zastite na radu,
- 8.Glavni projekat uredjenja terena,

OBAVEZE STRANA

Cl.3

Projektant se obavezuje da investiciono tehnicku dokumentaciju izradi po ugovoru,pravilima struke i vazecem Zakonu o uredjenju prostora i izgradnji objekata (Sl.lista CG br.55/08).Projektant se obavezuje da dostavi naruciocu idejni prijedlog projekta i 3D prikaze kako bi narucioc dao saglasnost ili primjedbe i sugestije blagovremeno. Narucioc se obavezuje da projektantu dostavi UT uslove,situaciju terena od geometra,geotehnicki elaborat. Takodje se narucioc obavezuje da reviduje glavni projekat i da obezbjedi komisiju za procjenu uticaja na zivotnu sredinu.

Cl.4

Projektna dokumentacija se radi u 1 (jedan) primjerak u knjigama,sa svim potrebnim elaboratima, takodje u 1 (jedan) primjerak,a 2 (drugi) primjerak se daje u el.vidu,na CD-u (7 kopija).

CIJENA

Cl.5

Narucioc se obavezuje da projektantu na ime izrade glavnih projekata isplati dogovorenu cijenu koja ce biti odredjena aneksom ugovora.

NACIN PLACANJA

Cl.6

Obe strane su saglasne da je nacin isplate ugovorene cijene sa Cl.5, 30% nakon saglasnosti gradskog arhitekta, 30% nakon izrade kompletne dokumentacije,40% nakon izvršene revizije.

Cl.7

Ugovorne strane su saglasne da narucioc odmah izvrši reviziju projektne dokumentacije,a projektant se obavezuje da u roku od 10 dana nakon prijema izvjestaja revizije postupi po eventualnim primjedbama i izvrši korekcije.

U slucaju da narucioc zahtijeva,u toku izrade,izmjene glavnog projekta,roz izrade iz Cl.3,ce se regulisati aneksom ovg ugovora.

Cl.8

Ugovorene strane se obavezuje da projekat izvedenog stanja moze da se koristi samo NA LOKACIJI BR.13F KAT.PARC.BR.4292/1,KO KUNJE,OPSTINA BAR

SUDSKA NADLEZNOST

Cl.9

Ugovorne strane su saglasne da se eventualni sporovi,po ovom ugovoru,rjesavaju u Osnovnom sudu u Ulcinju i Privrednom sudu u Podgorici.

Cl.10

Ovaj ugovor je sacinjen u 4 (cetiri) primjerka istovjetnog teksta.

NARUČIOČ

D.O.O."MISKO TOURS" BAR



H. Džanić

PROJEKTANT

DOO"ARHI STUDIO"-Ulcinj
arh.Dzanan Mavrić.spec.sci.



MP



CRNA GORA

MINISTARSTVO ODRŽIVOG RAZVOJA
I TURIZMA

Direktorat za inspekcijske poslove
i licenciranje

Direkcija za licence

Broj: UPI 107/7-3416/2

Podgorica, 18.07.2018.godine

»ARCHI STUDIO« DOO

ULCINJ
29 Novembar, bb

U prilogu dopisa dostavljamo vam rješenje, broj i datum gornji.

OVLAŠĆENO SLUŽBENO LICE

Nataša Pavićević



Dostavljeno:

- Naslovu:
- a/a

MINISTARSTVO ODRŽIVOG RAZVOJA I TURIZMA
DIREKTORAT ZA INSPEKCIJSKI NADZOR
I LICENCIRANJE

Direkcija za licenciranje

Broj: UPI 107/7-3416/2

Podgorica, 18.07.2018. godine

Ministarstvo održivog razvoja i turizma, rješavajući po zahtjevu »ARCHI STUDIO« DOO iz Ulcinja, za izdavanje licence projektanta i izvođača radova, na osnovu člana 135 st. 1 i 2 Zakona o planiranju prostora i izgradnji objekata ("Službeni list Crne Gore " br. 64/17) i člana 46 stav 1 Zakona o upravnom postupku ("Službeni list Crne Gore " br. 56/14, 20/15, 40/16 i 37/17), donosi

R J E Š E N J E

1. IZDAJE SE »ARCHI STUDIO« DOO iz Ulcinja, LICENCA projektanta i izvođača radova.
2. Ova Licenca se izdaje na 5 (pet) godina.

O b r a z l o ž e n j e

Aktom, br.UPI 107/7-3416/1 od 18.07.2017.godine, »ARCHI STUDIO« DOO iz Ulcinja, obratilo se ovom ministarstvu za izdavanje licence projektanta i izvođača radova.

Uz zahtjev imenovano privredno društvo, dostavilo je ovom ministarstvu sledeće dokaze:

Rješenje Ministarstva održivog razvoja i turizma, broj UPI 107/7-2114/2 od 23.04.2018.godine, kojim je Džanani Mavriću, stepen specijaliste (Spec.Sci) – arhitektura iz Bara, izdata licenca ovlašćenog inženjera za obavljanje djelatnosti izrade tehničke dokumentacije i građenje objekata; Izvod iz Centralnog Registra Privrednih subjekata Poreske uprave za imenovano privredno društvo – pretežna djelatnost, šifra 7112 – Inženjerske djelatnosti i tehničko savjetovanje.

Ministarstvo održivog razvoja i turizma, razmotrilo je podnijeti zahtjev pa je odlučilo kao u dispozitivu ovog rješenja, a ovo sa sledećih razloga:

Naime, članom 122 stav 1 Zakona o planiranju prostora i izgradnji objekata («Službeni list Crne Gore » br. 64/17), propisano je da privredno društvo koje izrađuje tehničku dokumentaciju (projektant), odnosno privredno društvo koje gradi objekat (izvođač radova), dužno je da za obavljanje djelatnosti izrade tehničke dokumentacije dijela tehničke dokumentacije, odnosno građenje ili izvođenje pojedinih radova ovlašćeni inženjer može da bude fizičko lice koje obavlja poslove izrade tehničke dokumentacije odnosno građenje ili izvođenje pojedinih vrsta radova na građenju objekta, ima najmanje jednog zaposlenog ovlašćenog inženjera po vrsti projekta, koji izrađuje i to:

arhitektonski, građevinski, elektrotehnički i mašinski projekat, odnosno vrsti radova koje izvodi na osnovu tih projekata. Stavom 2 istog člana Zakona, propisano je da obavljanje pojedinih poslova iz stava 1 ovog člana, projektant, odnosno izvođač radova može da obezbijedi na osnovu zaključenog ugovora sa drugim privrednim društvom koje ima zaposlenog ovlašćenog inženjera za određenu vrstu projekta, odnosno radova.

Članom 3 stav 1 tačka 3 Pravilnika o načinu i postupku izdavanja, mirovanja licence i načinu vođenja registara licenci („ Službeni list Crne Gore „ br. 79/17), utvrđene su vrste licenci, a između ostalih i licenca projektanta i izvođača radova, koja se izdaje privrednom društvu za obavljanje djelatnosti izrade tehničke dokumentacije i građenje objekta.

Članom 5 stav 1 tač. 1-2. Pravilnika, utvrđeno je da se u postupku izdavanja licence projektanta, odnosno izvođača radova, provjerava: 1) da li podnosilac zahtjeva u radnom odnosu ima zaposlenog ovlašćenog inženjera i licencu ovlašćenog inženjera.

Članom 137 stav 2 Zakona, propisano je da se licenca za privredno društvo, izdaje se na pet godina.

Rješavajući po predmetnom zahtjevu, a na osnovu uvida u dostavljene dokaze, ovo ministarstvo nalazi, da su se u konkretnoj pravnoj stvari stekli uslovi za primjenu čl. 122 stav 1 i 135 stav 2 Zakona o planiranju prostora i izgradnji objekata, a u vezi čl 3 stav 1 tač. 1 i čl. 4 Pravilnika o načinu i postupku izdavanja, mirovanja licence i načinu vođenja registara licenci.

Saglasno izloženom, riješeno je kao u dispozitivu ovog rješenja.

PRAVNA POUKA: Protiv ovog rješenja može se pokrenuti upravni spor tužbom kod Upravnog suda Crne Gore u roku od 20 dana od dana prijema istog.

OVLAŠĆENO SLUŽBENO LICE

Nataša Pavićević





CRNA GORA
MINISTARSTVO FINANSIJA CRNE GORE
PORESKA UPRAVA
CENTRALNI REGISTAR PRIVREDNIH SUBJEKATA

Broj: 5 - 0011513 / 010

U Podgorici, dana 13.03.2017.godine

Poreska uprava - Centralni registar privrednih subjekata u Podgorici, na osnovu člana 83 i 86 Zakona o privrednim društvima ("Sl.list RCG", br.6/02 i "Sl.list", br.17/07 ... 40/11), rješavajući po prijavi za registraciju promjene društva sa ograničenom odgovornošću BIRO ZA PROJEKTOVANJE I INŽINJERING "ARCHI STUDIO"D.O.O. ULCINJ, broj 247840 podnijetoj dana 10.03.2017 u 11:59:44, preko

Ime i prezime: SNEŽANA LEKOVIĆ
JMBG ili br.pasoša: 1210972218004
Adresa: AERODROMSKA 19/1 PODGORICA

donosi

RJEŠENJE

Registruje se promjena podataka za privredni subjekat BIRO ZA PROJEKTOVANJE I INŽINJERING "ARCHI STUDIO"D.O.O. ULCINJ - registarski broj 5 - **0011513**, PIB **02357402** , i to:

Statut:

Briše se: Statut od 09.06.2015

Registruje se - upisuje se: Statut od 09.03.2017

Osnivač:

Briše se: FUAD MAVRIĆ
MB/JMBG/BR.PASOŠA: 0205957223029
Udio: 100%

Registruje se - upisuje se: ADMIR MAVRIĆ
MB/JMBG/BR. PASOŠA: 2410989223063
Adresa: 26 NOVEMBRA ULCINJ CRNA GORA
Udio: 50%

DŽANAN MAVRIĆ
MB/JMBG/BR. PASOŠA: 0805987220161
Adresa: 26 NOVEMBAR ULCINJ CRNA GORA
Udio: 50%

Izvršni direktor:

Briše se: FUAD MAVRIĆ
JMBG/BR.PASOŠA: 0205957223029

Registruje se - upisuje se: DŽANAN MAVRIĆ
JMBG/BR. PASOŠA: 0805987220161
Adresa: 26 NOVEMBAR ULCINJ CRNA GORA
Ovlašćenja u prometu: Neograničeno
Ovlašćen da djeluje: Pojedinačno

Ovlašćeni zastupnik:

Briše se: FUAD MAVRIĆ
JMBG/BR.PASOŠA: 0205957223029

Registruje se - upisuje se: DŽANAN MAVRIĆ
JMBG/BR. PASOŠA: 0805987220161
Adresa: 26 NOVEMBAR ULCINJ CRNA GORA
Ovlašćenja u prometu: Neograničeno
Ovlašćen da djeluje: Pojedinačno

Obrazloženje

Podnosilac je dana 10.03.2017 u 11:59:44 podnio prijavu za registraciju promjene društva sa ograničenom odgovornošću ARCHI STUDIO. Rješavajući po predmetnoj prijavi, obzirom da su ispunjeni Zakonom propisani uslovi, odlučeno je kao u dispozitivu rješenja.

Visina naplaćene naknade za registraciju propisana je članom 87 Zakona o privrednim društvima ("Sl.list RCG", br.6/02 i "Sl.list", br.17/07 ... 40/11).

Sam. savjetnik III

Dijana Filipović



Pomoćnik direktora

Veljko Blagojević

Pravna pouka:

Protiv ovog rješenja može se izjaviti žalba Ministarstvu finansija CG u roku od 15 dana od dana prijema rješenja. Žalba se predaje preko ovog organa i taksira administrativnom taksom u iznosu od 8, 00 EUR, shodno Tarifnom broju 5 Taksene tarife za administrativne takse. Taksa se upućuje u korist računa 832-3161-26-Administrativna taksa.

POLISA ZA OSIGURANJE OD ODGOVORNOSTI

Ugovarač osiguranja: ARCHI STUDIO DOO, 85360 Ulcinj, 26 NOVEMBAR BB
 PIB:02357402

Osiguranik: ARCHI STUDIO DOO, 85360 Ulcinj, 26 NOVEMBAR BB
 PIB:02357402

Početak osiguranja: 23.7.2020 Prestanak osiguranja: 23.7.2021 Dospijeće: 23.07
 Tarifa i tarifna grupa: XI Suma osiguranja: 100.000,00 Premija osiguranja: 561,76

Osiguranje je zaključeno prema priloženim uslovima: Opšti uslovi za osiguranje od odgovornosti. Posebni uslovi za osiguranje od opšte odgovornosti. Posebni uslovi za osiguranje od profesionalne odgovornosti i odgovornosti za proizvode sa manom.

Osiguranik potvrđuje da je kod zaključenja ovog ugovora primio naznačene uslove.

| Redni broj | Osigurava se | Suma osiguranja (€) | Ukupan limit za trajanje osiguranja | Premija osiguranja (€) |
|--|--|---------------------|-------------------------------------|---------------------------|
| 1 Tarifa premija XI - za osiguranje od opšte odgovornosti | | | | |
| 1 | Opšte odgovornosti - razne delatnosti Osiguranjem od profesionalne odgovornosti pruža se osiguravajuće pokriće za učinjenu profesionalnu grešku ,nesavjestan ili nestručan postupak ,odnosno propust davaoca usluga (osiguranika). Ovim osiguranjem pokrivena je odgovornost za prouzrokovanu štetu klijentu ,ako je nastala iz profesionalne djelatnosti- izrada tehničke dokumentacije i gradnja objekta .(Osiguranika). Osigurana suma 100.000,00 EUR Godišnji agregat šteta 100.000,00 EUR | 100.000,00 | 100.000,00 | 1.223,88 |
| 1.1 | Popust za smanjenje broja suma osiguranja u zbirnom limitu | 1.223,88 | 0,00 | 489,55 |
| 1.2 | Popust za jednokratno plaćanje premije | 734,33 | 0,00 | 73,43 |
| 1.3 | Popust za osiguranika od posebnog poslovnog interesa | 660,90 | 0,00 | 99,14 |
| Ukupno: | | | | 561,76 |
| | | | | PREMIJA OSIGURANJA |
| | | | | 561,76 |
| | | | | Porez: |
| | | | | 50,56 |
| | | | | UKUPNO ZA UPLATU: |
| | | | | 612,32 |

NAPOMENA:

-Franšiza (ucešće u šteti) je 10%, min.1.000,00 Eur.
 -Ovo osiguranje pokriva rizik Odgovornosti za štetu prouzrokovanu licima ,za štetu na objektima i za fin ansijski gubitak u skladu sa Uslovima osiguranja.
 -Polisa osiguranja naplativa je u roku od 3 (tri) godine i nakon isteka važeće polise, shodno zakonu o obligacionim odnosima.

Posebna ugovaranja, zaštitne mjere i klauzule:

-Teritorijalno pokriće: Republika Crna Gora .
 -Broj zaposlenih je 1,Licencirani 1.

Premija osiguranja 612,32 € obračunata za period od 23.07.2020 do 23.07.2021 plaća se prema ispostavljenoj fakturi. Ugovarač osiguranja potpisom na polisi potvrđuje da je primio fakturu, koja predstavlja sastavni dio polise kao ugovora o osiguranju.

Broj polise: 6-36995

Zamjena polise: 34562

Vrsta osiguranja: Opšta odgovornost

Šifra osiguranja: 1301

Poslovna jedinica: Direkcija

Saradnički broj: 505112

Mjesto: Podgorica

Datum: 26.05.2020

Ugovarač osiguranja: ARCHI STUDIO DOO, 85360 Ulcinj, 26 NOVEMBAR BB

PIB:02357402

Osiguranik: ARCHI STUDIO DOO, 85360 Ulcinj, 26 NOVEMBAR BB

PIB:02357402

Osiguravač zadržava pravo ispravke računskih i drugih grešaka saradnika.
Saglasan/na sam da me Osiguravač kontaktira na elektronsku adresu, e mail arhing@t-com.me, u cilju dostave svih pisanih obavještenja definisanih Zakonom o obligacionim odnosima i Uslovima osiguranja, a u kontekstu izvršenja ugovorenih obaveza ugovorih strana.
Početak osiguranja po ovoj polisi je istek 24-og casa datuma naznacenog na polisi kao datum početka osiguranja, ali ne prije isteka 24-og casa dana uplate premijskog obroka definisanog otplatnim planom koji čini sastavni dio predmetne polise. Ukoliko Ugovarač osiguranja u roku od 30 dana od isteka 24-og casa dana naznacenog kao dospijeće premijskog obroka ne uplati premiju osiguranja, smatraće se da osiguranje nije ni bilo zaključeno, te se predmetna polisa istekom navedenog perioda automatski smatra nevažećom bez obaveze slanja opomene Društva.
U slučaju iz prethodnog stava, Osiguravač nema pravo da zahtijeva naplatu premije osiguranja, obzirom da nije pružano osiguravajuće pokrivenje. Ugovarač osiguranja je saglasan da osiguravač može vršiti obradu ličnih podataka koje pribavi po osnovu ovog ugovora o osiguranju, kao i da iste može proslediti na obradu povezanom pravnom licu, odnosno pravnom licu angažovanom u cilju obavljanja poslova koji su u vezi sa predmetnim ugovorom o osiguranju.
Polisa je punovažna sa skeniranim pečatom i potpisom lica ovlašćenih za potpisivanje u ime Osiguravača na ovoj Polisi, i isti imaju dokaznu snagu i pravno dejstvo svojeručnog potpisa i originalnog pečata.

Wela Bešlić Božani

Za Osiguravača



M.P.

Za Ugovarača

URBANISTIČKO - TEHNIČKI USLOVI

| | | |
|-----|---|---|
| 1. | CRNA GORA JAVNO PREDUZEĆE ZA UPRAVLJANJE MORSKIM DOBROM CRNE GORE Broj: 0206-601/14-Up Budva, 10.11.2020. godine |  JAVNO PREDUZEĆE ZA UPRAVLJANJE MORSKIM DOBROM CRNE GORE |
| 2. | JAVNO PREDUZEĆE ZA UPRAVLJANJE MORSKIM DOBROM CRNE GORE - BUDVA na osnovu člana 1 Uredbe o izmjeni uredbe o povjeravanju poslova iz nadležnosti Ministarstva održivog razvoja i turizma Javnom preduzeću za upravljanje morskim dobrom i Javnom preduzeću nacionalni parkovi Crne Gore (Službeni list CG, br. 87/18 od 31.12.2018.g.), Izmjena i dopuna Programa privremenih objekata u zoni morskog dobra za period 2019-2023 br: 01-40/142 od 29.06.2020.god., Atlasa Crnogorskih plaža i kupališta za period od 2019-2023.g., a u vezi sa članom 116, 117 i 74 Zakona o planiranju prostora i izgradnji objekata (Službeni list CG, br. 064/17), Pravilnikom o bližim uslovima za postavljanje odnosno građenje privremenih objekata, uređaja i opreme (Službeni list CG, br. 043/18) i člana 7. Zakona o morskome dobru (Službeni list RCG, br. 14/92), Pravilnika o uslovima koje moraju ispunjavati uređena i izgrađena kupališta (Službeni list RCG, br. 20/08, 20/09, 25/09, 04/10, 61/10, 26/11), izdaje: | |
| 3. | URBANISTIČKO-TEHNIČKE USLOVE za izradu tehničke dokumentacije | |
| | za postavljanje privremenih objekata na kupalištu označenom br.13F u opštini Bar predviđeni - Programom privremenih objekata u zoni morskog dobra u opštini Bar za period 2019. - 2023. god. i Atlasom Crnogorskih plaža i kupališta za period od 2019-2023.g | |
| 4. | PODNOŠILAC ZAHTJEVA-KORISNIK: | „MIŠKO TOURS“ DOO IZ Bara |
| 5. | PLANIRANO STANJE | |
| 5.1 | Namjena parcele odnosno lokacije i površine | |
| | <p>-U sklopu uređenog kupališta 13F propisuju se urbanistički uslovi za postavljanje montažno-demontažnih i pokretnih, privremenih objekata kao i otvorenih površina u funkciji privremenog objekta koji se mogu postavljati za potrebe uređenih kupališta</p> <p>Na pješčanom dijelu odnosno prirodnoj obali u sklopu uređenih kupališta nije dozvoljeno postavljanje nepokretnih privremenih objekata;</p> <p>Na uređenim kupalištima je moguće postaviti rampe za ulazak u more lica sa invaliditetom, u skladu sa prostornim mogućnostima, bez potrebe unošenja lokacija u grafički dio Programa.</p> | |

Montažno-demontažni privremeni objekti na kupalištu se nakon sezone mogu ukloniti sa površine kupališta ili ostaviti na kupalištu uz obavezno konzerviranje u skladu sa smjernicama za konzerviranje privremenih objekata koje su dio ovog Programa;

Urbanistički uslovi za postavljanje spasilačke osmatračnice i spasilačkog punkta

Spasilačka osmatračnica i spasilački punkt postavljaju se na djelovima kupališta sa većom koncentracijom kupaca, na pozicijama koje obezbjeđuju dobru preglednost kupališta i akvatorijuma, po mogućnosti na prirodnom uzvišenju. Površina spasilačke osmatračnice u osnovi može biti do 4m²

Spasilački punkt je otvoreni prostor u funkciji privremenog objekta koji se određuje na većim kupalištima, na svakih 50m dužine kupališta, između dvije kule, u neposrednoj blizini vode, na koji se u toku dnevnog radnog vremena kupališta smješta spasilačka oprema potrebna za hitnu intervenciju (dvočlana ekipa, bova za spašavanje, signalizacione zastave, oprema za prvu pomoć). Nakon dnevnog radnog vremena ova se oprema uklanja sa kupališnog dijela. (Tehnička dokumentacija: Idejno rješenje).



Informativna zastava

Informativna zastava se postavlja na spasilačkoj kuli i/ili spasilačkom punktu i može biti u tri boje (zelena, žuta i crvena).

Informativna zastava može da sadrži i informativni natpis o kupalištu (plava zastavica).

Kraći rubovi zastave moraju biti najmanje 0,75 m dužine. Omjer između dužine i širine mora biti najmanje 2:1.

Informativna zastava se postavlja na jarbolu na mjestu koje je vidljivo većini korisnika kupališta.

Visina jarbola ne smije biti manja od 5 m.

Tehnička dokumentacija: Fotodokumentacija.

Informativna tabla za korisnike kupališta

Informativne table na kupalištu su sljedećih dimenzija:

- 1) tabla sa informacijama o kupalištu, dimenzija konstrukcije 260 x 100 cm i dimenzija table 100x100cm;
- 2) tabla sa informacijama o plažnom redu, dimenzija 70 x 130cm;

3) tabla sa informacijama o bezbjednosti kupaca, dimenzija 100x150 cm. Konstrukcija informativne table za korisnike kupališta je metalna, pričvršćena za tlo na način primjeren postojećoj podlozi.
Tehnička dokumentacija: Idejno rješenje

Sanitarni objekti za potrebe kupališta

Uz predviđeni ugostiteljski objekat, uz uređeno kupalište i u njegovom zaleđu, gdje za to postoje infrastrukturni priključci može se odobriti postavljanje montažno demontažnih sanitarnih objekata u površinama srazmjerno veličini ugostiteljskog objekta, odnosno kupališta i zakonskim propisima. Na kupalištima i u njihovom zaleđu sanitarni objekti mogu biti i kontejnerskog tipa;

Tehnička dokumentacija: Idejno rješenje ili tipski projekat

UTU za postavljanje pokretnih privremenih objekata na kupalištima

Pokretni privremeni objekti, odnosno oprema i uređaji koji se mogu naći na koprenom dijelu kupališta su: kabine za presvlačenje, plažni tuševi, pokretni toaleti, mobilni sanitarni blok, sef na kupalištu, plažni mobilijar, dječje igralište. Navedena oprema i uređaji se, za razliku od montažno-demontažnih objekata, nakon završetka sezone uklanjaju sa kupališta;

Za kabine za presvlačenje, ležaljke, suncobrane, plažne stočice i sl. potrebno je obezbijediti adekvatnu lokaciju i raspored u okviru kupališta.

Kabine za presvlačenje i plažni tuševi moraju biti postavljeni po obodu plažne površine i/ili u neposrednom zaleđu pješčanog dijela kupališta. Preporuka je da se kabine za presvlačenje grupišu sa plažnim tuševima.

Teže pomični elementi plažne opreme i mobilijara kao što su je baldahini, kante za otpatke, sefovi na plaži i dr. treba da budu postavljeni na način da se obezbijedi komfor korisnicima kupališta (sunce, pristup moru, prirodni hlad itd.), ne ometa se slobodno kretanje u prostoru kupališta i omogućava kontrola korišćenja opreme i njeno jednostavno servisiranje i održavanje.

Režim korištenja opreme na plaži, površina kupališta koja mora biti oslobođena od plažne opreme (ležaljke, suncobrane, stočice, kante za otpatke i dr.), dakle slobodni prostor s jedne i raspored odobrene količine plažne opreme u prostoru s druge strane utvrđuje se Ugovorom o zakupu, u odnosu na režim kupališta (hotelsko, javno, gradsko, specijalno itd).

Ležaljke se izrađuju od PVC materijala, drveta i ostalih lakih materijala, a baldahini se izrađuju od drvene konstrukcije površine do 2 x 2.5 m, natkrivene bijelim platnom i zavjesama.



Slike: Primjeri uređenja kupališta

Plažni mobilijar (suncobrani/ležaljke/baldahini) koji se postavlja na kupalištu, kao i ostala oprema koja je u funkciji kupališta (kabine za presvlačenje i dr.) može biti samo u pastelnim bojama (bijela, bež i dr.), a nikako sa reklamnim natpisima.

Pojas duž morske obale širine minimum 3m (mjereno za vrijeme plime) mora biti u potpunosti oslobođen plažne opreme i mobilijara radi omogućavanja slobodnog kretanja i bezbjednog i nesmetanog ulaska kupaca u more.

Moguće je postaviti sef na plaži koji mora biti prefabrikovani objekat, kružne ili pravougaone osnove, visine do 200 cm, prečnika osnove do 160 cm, odnosno dimenzija do 1.2 x 1.2 m, a dimenzija pojedinačnog boksa je 40x40 cm.



Konstrukcija može da bude od nerđajućeg čelika pocinčanog i plastificiranog u boji ili plastificiranog aluminijuma. Montira se na ravnu daščanu podlogu. Izbor boja u velikoj mjeri zavisi od ambijenta.

Poželjne boje su pastelne nijanse bež boje radi ambijentalnog uklapanja u okruženje;

Sefovi na plaži se odobravaju po zahtjevu korisnika kupališta i mogu se odobriti na svim kupalištima bez potrebe dodatnog unošenja lokacije u grafički dio Programa. Poželjno ih je pozicionirati u blizini plažnih barova, ukoliko postoje na kupalištu;

Na svakom kupalištu dužine preko 50m dozvoljeno je postaviti po jedno dječje igralište - privremeni objekat koji čini skup konstruktivnih elemenata, uređaja i druge opreme (na naduvavanje i sl.) koji se postavljaju na gotovu ili montažno-demontažnu podlogu. To je prostorno definisana cjelina čije zauzeće površine zavisi od vrste i broja naprava za igru djece. Sve naprave moraju biti izrađene od savremenih i kvalitetnih materijala s potrebnim atestima;

Dječje igralište se postavlja na račun površine predviđene za smještaj ležaljki i njegova površina ne može biti veća od 5% površine kupališta;

Otvorene površine u funkciji privremenog objekta koje se mogu naći na kupalištu su otvoreni sportski tereni (odbojka na pijesku, badminton, mali fudbal itd), dok se van površine, ali za potrebe kupališta mogu predvidjeti privremena parkirališta.

5.2 **Pravila parcelacije**

Kupalište označeno kao 13F predviđa se na kp 4292/1 KO Kunje, opština Bar

6. **USLOVI I MJERE ZAŠTITE NEPOKRETNIH KULTURNIH DOBARA I NJIHOVE ZAŠTIĆENE OKOLINE**

| | |
|-----|---|
| | Zabranjeno je korišćenje zaštićenih prirodnih dobara na način koji prouzrokuje: oštećenje zemljišta i gubitak njegove prirodne plodnosti; oštećenje površinskih ili podzemnih geoloških, hidrogeoloških i geomorfoloških vrijednosti; oštećenje morskih zaštićenih područja; osiromašenje prirodnog fonda divljih vrsta biljaka, životinja i gljiva; smanjenje biološke i predione raznovrsnosti; zagađivanje ili ugrožavanje podzemnih i površinskih voda." Na samom zaštićenom prirodnom dobru se ne mogu postavljati objekti trajnog karaktera, izvoditi radovi betoniranja, eksploatacije pijeska, uklanjanja vegetacije, izmjene obalne linije i strukturnog remodeliranja pješčane plaže. Izuzetak predstavljaju intervencije izgradnje rampi za pristup lica sa invaliditetom na planom definisanim lokacijama. |
| 7. | USLOVI ZA LICA SMANJENE POKRETLJIVOSTI I LICA SA INVALIDITETOM |
| | Tehničkom dokumentacijom obezbjediti prilaz i upotrebu objekta/objekata licima smanjene pokretljivosti u skladu sa članom 71 Zakona o planiranju prostora i izgradnji objekata i Pravilnikom o bližim uslovima i načinu prilagođavanja objekata za pristup i kretanje lica smanjene pokretljivosti i lica sa invaliditetom („Sl. list CG“ broj 48/13 i 44/15). |
| 8. | USLOVI ZA OBJEKTE KOJI MOGU UTICATI NA PROMJENE U VODNOM REŽIMU |
| | <ul style="list-style-type: none"> • kod utvrđivanja urbanističkih uslova za privremene objekte posebno treba voditi računa o sanitarnom aspektu istih, o uslovima koje propisuju nadležna javna komunalna preduzeća (vodovod, kanalizacija, telekom i elektrodistribucija), kao i uslovima koji proizilaze iz Zakona o bezbjednosti hrane; • uz uređeno kupalište i u njegovom zaleđu, gdje za to postoje infrastrukturni priključci može se odobriti postavljanje montažno demontažnih sanitarnih objekata u površinama srazmjerno veličini ugostiteljskog objekta, odnosno kupališta i zakonskim propisima bez potrebe predviđanja istih u grafičkom dijelu plana objekata privremenog karaktera. Na kupalištima i u njihovom zaleđu sanitarni objekti mogu biti i kontejnerskog tipa; • neophodno je predvidjeti uklanjanje svih montažnih toaleta nakon završetka sezone; |
| 9. | USLOVI ZA PRIKLJUČENJE NA INFRASTRUKTURU |
| | Ostali infrastrukturni uslovi |
| | Tehničke uslove priključenja na infrastrukturu investitor pribavlja od organa za tehničke uslove, za svaki privremeni objekat pojedinačno; |
| 10. | Prilikom izrade tehničke dokumentacije poštovati Pravilnik o načinu izrade, razmjeri i bližoj sadržini tehničke dokumentacije (Sl. list CG, br.44/18). Tehničku dokumentaciju izraditi u skladu sa Pravilnikom o načinu obračuna površine i zapremine objekata (“ Sl. List CG”, br. 47/13). |
| 11. | POTREBA IZRADE URBANISTIČKOG RJEŠENJA Potrebno je uraditi Idejno rješenje privremenih objekata na kupalištu sa dispozicijom pokretnih privremenih objekata na osnovu ovih UTU, Uslova za organizaciju kupališta koji su sastavni dio ovih UTU i fotografijama objekata za koje nije tražena izrada Idejnog rješenja |
| 12. | NAPOMENA: Nakon izrade dokumentacije tražene UTU potrebno je JPMD dostaviti IDEJNO RJEŠENJE (na CD-u u zaštićenoj verziji) -Shodno članu 117. Zakona o planiranju prostora i izgradnji objekata, korisnik je dužan da 15 dana prije postavljanja privremenog objekta, dostavi prijavu sa svom |

| | | |
|-----|---|--|
| | tehničkom dokumentacijom i Saglasnostima, Dozvolama traženim UTU nadležnom inspeksijskom organu lokalne uprave. | |
| 13. | DOSTAVLJENO: <ul style="list-style-type: none"> - Podnosiocu zahtjeva - Direktoratu za inspeksijski nadzor i licenciranje - U spise predmeta - a/a | |
| 14. | SAVJETNIK DIREKTORA | Sreten Vukićević d.i.a. |
| 15. | M.P. | potpis  |
| 16. | PRILOZI | |
| | <ul style="list-style-type: none"> - Grafički prilog iz Atlasa crnogorskih kupališta - Uslovi za organizaciju kupališta | |



ATLAS PLAŽA I KUPALIŠTA
U OPŠTINI BAR ZA PERIOD 2019.-2023. GOD.
LOKACIJA BR. 13 – HLADNA VALA

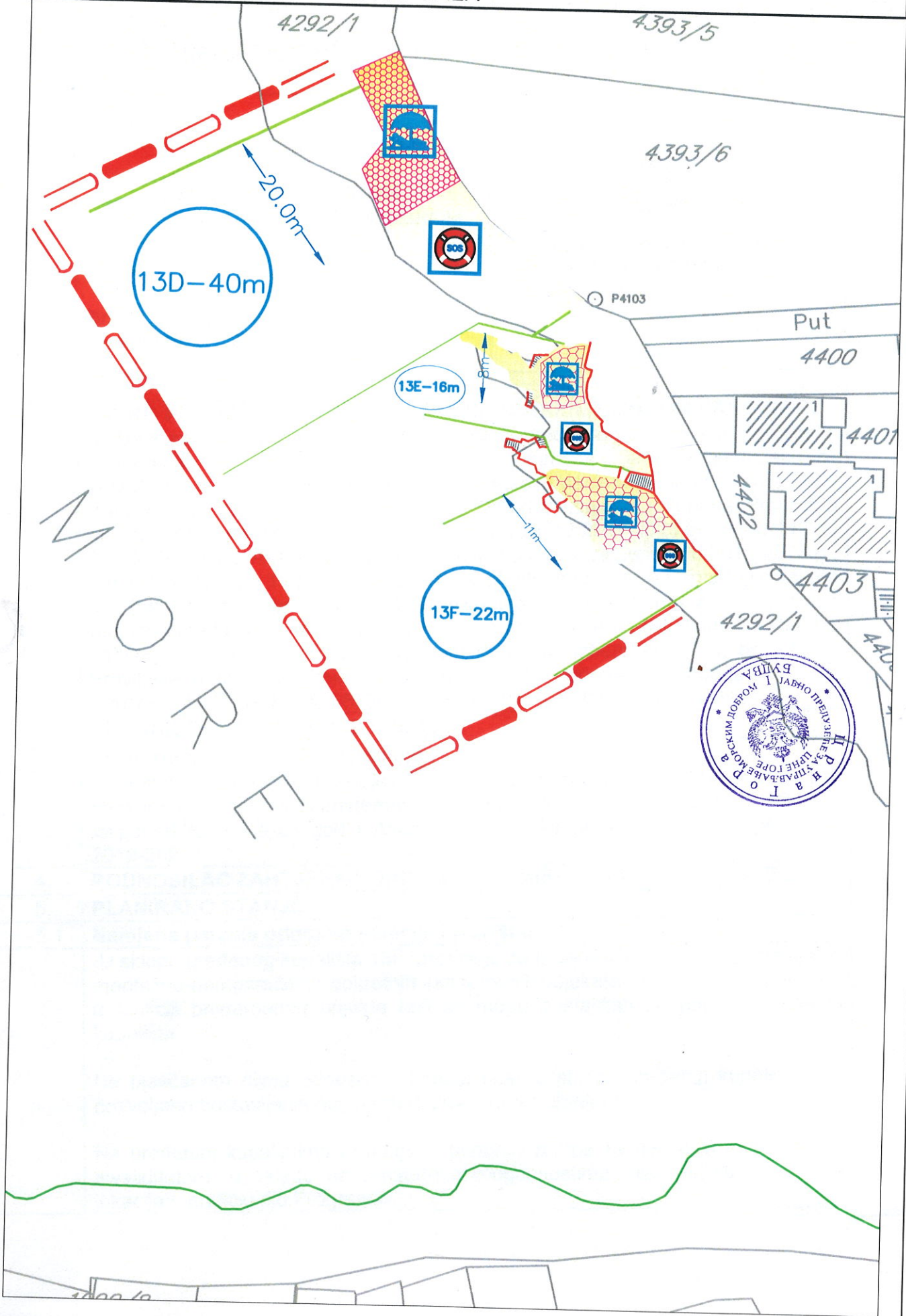

Na osnovu Pravilnika o bližim uslovima u pogledu uredenosti i opremljenosti, vrstama i uslovima korišćenja kupališta na moru ("Službeni list Crne Gore" broj 023/19 od 19.04.2019. godine) i Atlasa crnogorskih plaža i kupališta za period od 2019. do 2023. godine broj: 0203-1627/7-2 od 16. 04. 2019. godine, kao prilog i sastavni dio Ugovora o korišćenju morskog dobra (broj: 0206-1985/3 od 24.05.2019. godine), Javno preduzeće utvrđuje:

USLOVE ZA ORGANIZACIJU JAVNOG - PORODIČNOG KUPALIŠTA

1. NAZIV KORISNIKA: "MIŠKO TOURS" DOO

2. KUPALIŠTE: BAR – HLADNA UVALA - lokacija br: 13F u Atlasu crnogorskih plaža i kupališta

| dužina kupališta | površina plažnog prostora | 1/2 kupališta oslobođena od p.mobilijara |
|------------------|---------------------------|--|
| 20m | 246m ² | 123m ² |

3. ORGANIZACIJA KUPALIŠTA

Prema skici iz Atlasa crnogorskih plaža i kupališta, u označenom dijelu pravilno rasporediti plažni mobilijar (jedan suncobran i dvije ležaljke na najmanje 8m²) koji može biti samo u pastelnim bojama (bijela, bež, i dr.), bez reklamnih natpisa i to:

| | | | |
|------------|--------|----------|--------|
| suncobrani | max 10 | ležaljke | max 20 |
|------------|--------|----------|--------|

Osloboditi od plažnog mobilijara:

- **1/2 plaže po dužini**, i taj prostor jasno označiti
- **zonu uz more u širini od najmanje 1m**, na kupalištima površine do 500m², radi slobodnog kretanja, ulaza i izlaza kupača,
- **pristup do mora**, u širini od najmanje 1m, na svakih 20m

Na ulazu u kupalište istaći :

- **tablu sa informacijama o kupalištu** koja sadrži: naziv i vrstu kupališta, ime korisnika/zakupca, dužinu zahvata, plan organizacije kupališta sa skicom, radno vrijeme kupališta, tačan/dozvoljen broj plažnog mobilijara po vrstama, cjenovnik plažnog mobilijara (sa naznakom vremena do kada se plažni mobilijar naplaćuje), zonu uz more za slobodan prolaz kupača, kao i usluge koje se pružaju na plaži, brojeve telefona i nazive nadležnih inspeksijskih službi i link sa informacijama o kvalitetu morske vode, na crnogorskom i engleskom jeziku.
- **tablu sa informacijama o plažnom redu** koja sadrži pravila ponašanja na kupalištu i način i uslove korišćenja opreme na kupalištu, na crnogorskom i engleskom jeziku.

4. SANITARNO - HIGIJENSKI USLOVI I OPREMA NA KUPALIŠTU:

Kupalište treba da bude opremljeno neophodnim uređajima i opremom, i to:

- jednim sanitarnim čvorom na svakih 1000m² površine kupališta (koji može biti izrađen od čvrstog materijala ili može da bude montažni kontejnerskog tipa i priključen na javni kanalizacioni sistem ili mobilni ukoliko ne postoji mogućnost priključka);
- mobilnim korpama za otpatke, koje su postavljene na svakih 10m i korpama za selektivno odlaganje otpada ukoliko za to postoji mogućnost, izrađene od adekvatnog materijala pogodnog za održavanje;
- dva tuša na svakih 50m kupališta;
- dvije kabine za presvlačenje na svakih 50m, izrađene od montažno/demontažnih materijala pogodnih za održavanje i bez reklamnih natpisa;
- protivpožarnim aparatom.

| tuševi | kabine za presvlačenje | sanitarni objekat | korpe za otpatke | protivpožarni aparat |
|--------|------------------------|-------------------|------------------|----------------------|
| 1 | 1 | 1 | 2 | 1 |

5. USLOVI BEZBIJEDNOSTI KUPALIŠTA

Spasilačka služba treba da ima najmanje jednog spasioca koji ispunjava uslove utvrđene zakonom kojim se uređuje Crveni krst, na svakih 50m dužine obale u julu i avgustu, odnosno na svakih 100m dužine obale u ostalim mjesecima, o čemu je potrebno posjedovati važeći dokument Crvenog krsta.

| <u>MJESEC</u> | <u>BROJ SPASILACA</u> | <u>OPREMA I USLOVI</u> |
|---------------------------------|-----------------------|--|
| maj, jun septembar i oktobar | 1 | Lična oprema spasioca na vodi: uniforma (majica i šorts sa oznakom spasilačke službe na crnogorskom i engleskom jeziku), pištaljka, mobilni telefon, bova za spašavanje, dvogled i laka ronilačka oprema |
| jul i avgust | | |

| | <u>KOM</u> | <u>OPREMA I USLOVI</u> |
|---|------------|--|
| SPASILAČKA KULA sa informativnom tablom o bezbjednosti kupaća i kompletom signalizacionih zastavica | ne treba | Spasilačka kula se postavlja na svakih 100m dužine obale, sa istanitim natpisom "spasilac" na crnogorskom i engleskom jeziku, dok se spasilački punkt postavlja na svakih 50m, između dvije kule za spasioce u neposrednoj blizini vode. Oprema na kuli i punktu obuhvata: dvogled, bova za spašavanje, signalizacione zastavice, mobilni telefon i oprema za prvu pomoć. Tabla sa informacijama o bezbjednosti kupaća koja sadrži informacije o radnom vremenu spasioca, objašnjenjem značenja boja zastavica i drugim informacijama koje su bitne za bezbjednost kupaća, na crnogorskom i engleskom jeziku. Tabla se postavlja na spasilačkoj kuli i/ili punktu. |
| SPASILAČKI PUNKT sa informativnom tablom o bezbjednosti kupaća i kompletom signalizacionih zastavica | 1 | Signalizacione zastavice (u tri boje) se postavljaju na spasilačkoj kuli i/ili punktu. Označavaju bezbjednosne uslove za kupanje i moraju stalno biti vidno istaknute (zelena - bezbjedno i bezopasno kupanje, žuta - kupanje je ograničeno i može biti opasno, crvena - kupanje je zabranjeno ili spasioc nije na dužnosti). Sastavni dio spasilačke opreme obuhvata i 1 (jedan) čamac za spašavanje na svakih 200m dužine obale. |

Ograđivanje kupališta sa mora: Vodeni prostor kupališta, na udaljenosti od 100m od obale ograđuje se bovama koje su međusobno povezane jedna crvena i jedna bijela bova valjkastog oblika, svaka dužine 80cm, prečnika 15cm i obima 50cm, koje su ankerisane (usidrene) tegovima većim od 50kg.

6. POSEBNI USLOVI ZA JAVNO-PORODIČNO KUPALIŠTE:

- rekviziti za igru djece na kupalištu i u moru (lopte, kantice, lopatice, modeli za igru u pijesku)
- animacija za djecu
- uređeni prilazi moru prilagođeni potrebama djece (pijesak, mali šljunak)
- uređeni prostori za boravak djece na kupalištu

7. Sastavni dio ovih uslova su skice ograđivanja kupališta sa morske strane, informativne table, table plažnog reda i table sa informacijama za bezbjednost kupaća.

Obradivač:

Milica Mašanović,

Sam saradnik za organizaciju kupališta

Aleksandra Ivanović

Rukovodilac Službe za održivi razvoj



Broj : 0206-601/12

Budva, 29.10.2020.god.

Na osnovu člana 7. i 8. Zakona o morskom dobru (»Službeni list RCG«, br.14/92), člana 6. stav 2. i 24. Zakona o državnoj imovini (»Službeni list RCG«, br. 21/09) i člana 4, 5. stav 2. i člana 6. Odluke o uslovima, vremenu korišćenja i visini naknade za korišćenjeorskog dobra (»Službeni list RCG«, br.27/92), Rješenja o registraciji za PDV-e od 01.04.2013.god. izdato od Poreske uprave Crne Gore, Atlasa crnogorskih plaža i kupališta broj:0206-1211/1 od 14.04.2020.godine za opštinu Bar (prečišćen tekst), i Izmjena i dopuna Programa privremenih objekata u zoniorskog dobra za period 2019-2023. god. koje je donijelo Ministarstva održivog razvoja i turizma, broj:01-40/142 od 29.06.2020.god.

1.Javno preduzeće za upravljanje morskim dobrom Crne Gore sa sjedištem u Budvi, koga zastupa i predstavlja direktor Predrag Jelušić dipl. ekonomista (u daljem tekstu: **Javno Preduzeće**) i

2.,,MIŠKO TOURS“ D.O.O., Bar (PIB: 03243923) ul. Hladna Uvala, kojeg predstavlja ovlašćeno lice: Đakonović Milorad (u daljem tekstu: **Korisnik**)

Zaključuju dana 29.10.2020.god.

Uvažavajući:

-Zahtjev Korisnika za produženje osnovnog ugovora zaveden pod brojem:0206-601/11 od 17.08.2020.godine

-član 6. ugovora kojim je predviđeno da se ugovor može produžiti do 31.12.2023.godine.

-Zaključak 2. Upravnog odbora Javnog preduzeća broj:0203-1292/3 od 30.04.2020.godine, tačka 2.

-Dopunu Zaključka 7. broj:0203-2701/4-3 od 18.09.2020.godine shodno kojem se naknada za korišćenjeorskog dobra za 2020.godinu za kupališta na kojima se ne obavlja djelatnost umanjuje za 70%

-Izveštaj Službe za kontroluorskog dobra zaveden pod brojem:0103-291/21 od 31.07.2020.godine kojom je konstatovano da se na kupalištu označenom kao 13F u Atalsu crnogorskih plaža i kupališta za opštinu Bar ne obavlja djelatnost i da kupalište nije u funkciji

-Izmjene i dopune Atlasa Crnogorskih plaža i kupališta broj:0206-1211/1 od 14.04.2020.godine kojima je izvršena izmjena zahvata kupališta 13F na način što je zahvat kupališta definisan u dužini od 22m površine 165m²

-Cjenovnik početnih naknada za korišćenje / zakuporskog dobra

ANEKS I
UGOVORA O KORIŠĆENJU MORSKOG DOBRA
Broj: 0206-1985/3 od 24.05.2019.god.

Član 1.

U članu 2. Ugovora o korišćenjuorskog dobra broj:0206-1985/3 od 24.05.2019.god., saglasno Izmjenama i dopunama Atlasa Crnogorskih plaža i kupališta broj:0206-1211/1 od 14.04.2020.godine mijenja se stav 1. i glasi:

„Predmet korišćenja je dioorskog dobra u Baru, na lokaciji Kunje, obala u tzv. Hladnoj vali, kupalište u dužini od 22 m¹/površine 165 m², dio kat.parcele 4292/1 KO Kunje, ispred kat. parcele br.4402 KO Kunje i to prostor od izgrađene betonske staze sa stepeništem ka istoku u dužini 22m¹, sa pripadajućim akva prostorom, lokacija označena kao 13F u Atlasu crnogorskih plaža i kupališta u opštini Bar.

Dio morskog dobro opisan u prethodnom stavu, prikazan je na katastarskom snimku – skici sa koordinatama graničnih tački, koja je sastavni dio ovog Ugovora (Prilog 1.).

Član 2.

Članom 6. stav 1. Ugovora predviđena je mogućnost produženja ugovora pa obzirom da je Korisnik izvršio ugovorom preuzete obaveze:

»Produžava se vrijeme trajanja ugovora za narednu 1 (jednu) godinu, i to do 31.12.2020.god.«

Član 3.

U članu 4. osnovnog Ugovora saglasno izmjeni zahvata ustupljenog morskog dobra iz člana 1. ovog Aneksa ugovora i Cjenovniku početnih naknada za korišćenje/zakup morskog dobra, Dopuni Zaključka 7. broj:0203-2701/4-3 od 18.09.2020.godine shodno kojem se naknada za korišćenje morskog dobra za 2020.godinu umanjuje za 70% za korišćenje kupališta na kojima se nije obavljala djelatnost u toku 2020.godine, dodaju se stavovi koji glase:

»Sezonska naknada za korišćenje morskog dobra utvrđuje se u iznosu od 577,50 eura (petstotinasedamdeset i sedam 50/100 eura) koja se uvećava za iznos PDV-a, i ista se saglasno Dopuni Zaključka 7. Upravnog odbora broj:0203-2701/4-3 od 18.09.2020.godine za tekuću 2020.godinu umanjuje za 70% i utvrđuje u iznosu od 173,25 Eur (stotinusedamdeset i tri 25/100 eura) koja se uvećava za iznos PDV-a.

Ugovorne strane su se usaglasile da se ugovorena naknada plati u momentu zaključenja Aneksa ugovora na žiro račun Javnog preduzeća br:820-41114-03 sa obavezanim upisom poreskog identifikacionog broja poreskog obveznika (PIB: 03243923) i šifrom opštine Bar 809.

Član 4.

U skladu sa Zaključkom 2. Upravnog odbora Javnog preduzeća broj:0203-1292/3 od 30.04.2020.godine, tačka 2., u članu 5. dodaje se stav koji glasi:

»Korisnik nije dužan da dostavi činidbenu garanciju za dobro izvršenje ugovorenih obaveza za 2020.godinu«.

Član 5.

Sve ostale odredbe Osnovnog ugovora ostaju na snazi.

Član 5.

Ovaj Aneks stupa na snagu danom potpisivanja.

Član 6.

Ovaj Aneks ugovora zaključuje se u 5 (pet) istovjetnih primjeraka od kojih Korisnik zadržava 2 (dva) primjerka dok preostale primjerke zadržava Javno preduzeće.

KORISNIK

„MIŠKO TOURS“ D.O.O. Bar

**Izvršni direktor,
Đakonović Milorad**



Datum zaključenja aneksa: 12. 11. 2020

**JAVNO PREDUZEĆE ZA UPRAVLJANJE
MORSKIM DOBROM CRNE GORE**

**Direktor,
Predrag Jelusić, dipl. ekonomista**



**Obradivač,
Služba za ustupanje na korišćenje morskog dobra
Draško Cerović, dipl. pravnik**

**Rukovodilac
Ljubomirka Vidović, dipl. pravnik**

Naručilac: **JAVNO PREDUZEĆE ZA UPRAVLJANJE MORSKIM DOBROM CRNE GORE**

Izradio: **CIVIL ENGINEER d.o.o. PODGORICA**

"CIVIL ENGINEER" D.O.O.

УПРАВЉАЊЕ МОРСКИМ ДОБРОМ ЦРНЕ ГОРЕ
Б У Д В А

Broj: 041/19-13

Podgorica, 04. 11. 2019. god.

| | | | |
|-----------|--------------|--------|------------|
| Примљено: | 05. 11. 2019 | | |
| Орг. јед. | Број | Прилог | Вриједност |
| 0204 | 2658 | 22 | |

ELABORAT ORIGINALNIH TERENSKIH PODATAKA

GEODETSKI SNIMAK SITUACIJE TERENA

NA DIJELU KAT.PARCELE 4292/1 (kupališta 13E i 13 F)

K.O. KUNJE – OPŠTINA BAR



CIVIL ENGINEER
PROJEKTOVANJE, IZGRADNJA, NADZOR
POSREDOVANJE U PROMETU NEKRETNOM
IMOVINOM
Oktobar, 2019.

Opština: BAR
K.O. KUNJE

Put

198 200

197 199

Staza

**ELABORAT ORIGINALNIH TERENSKIH PODATAKA
GEODETSKI SNIMAK SITUACIJE TERENA NA DIJELU KAT.PARCELE 4292/1
(kupališta 13E i 13 F)**

K.O. KUNJE - OPŠTINA BAR

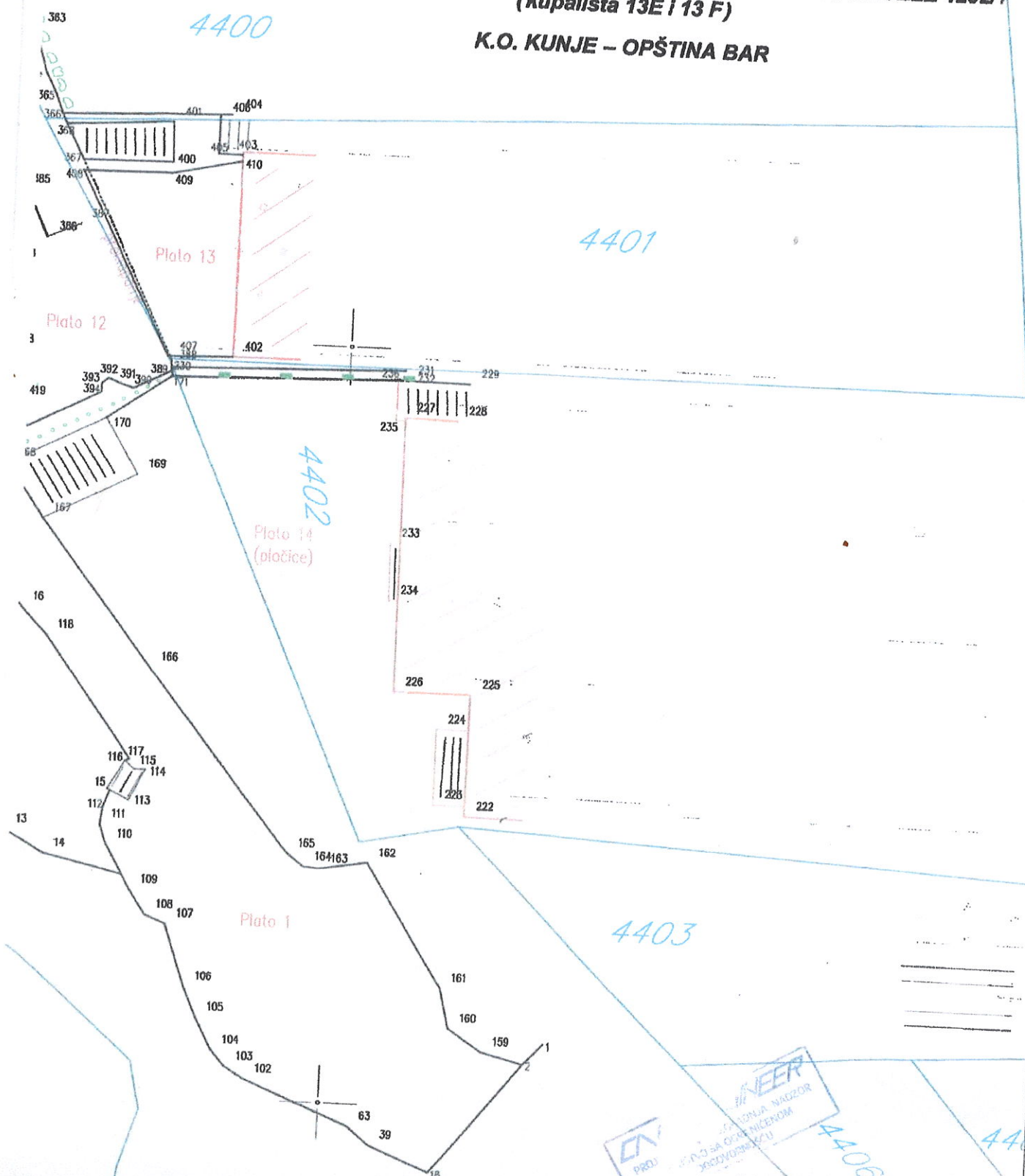

© Oktobar, 2019

Razmjera R=1:160



Snimio i kartirao: CIVIL ENGINEER d.o.o.
Dorđe Bogavac, Spec. Sci. geodezije

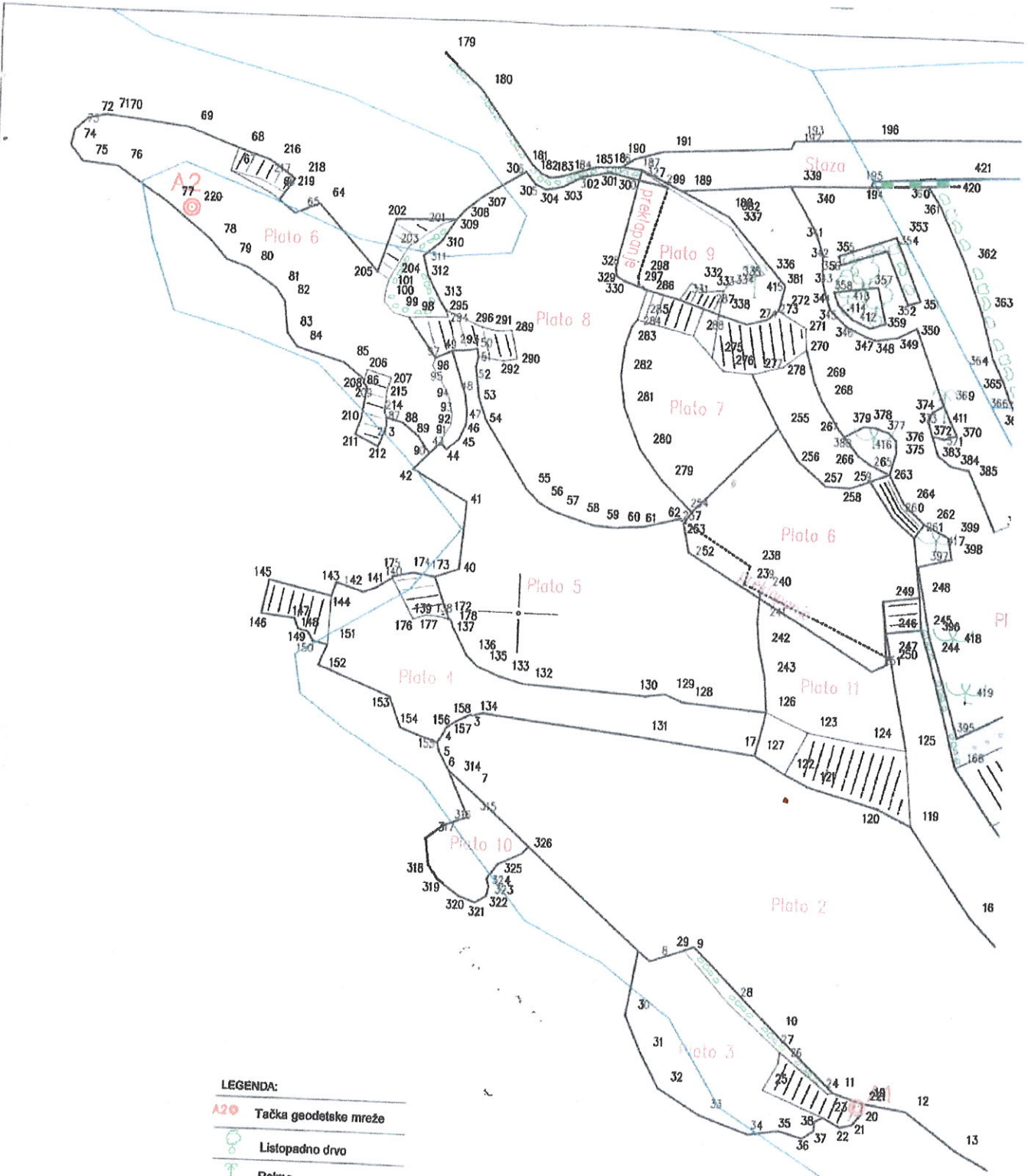

- LEGENDA:**
- A2 Tačka geodetske mreže
 - Listopadno drvo
 - Palma
 - Maslina
 - Denivelisani zid
 - Žičana ograda
 - Živa ograda - živica
 - Pozida
 - 400 Oznaka katastarske parcele
 - Granica katastarske parcele

OPERATIVNI POLIGON:
 A1 6595486.23 4650609.86 2.83
 A2 6595464.31 4650637.43 1.59



Na osnovu statuta društva i Zakona o planiranju prostora i izgradnji objekata
("Sl. listCrne Gore", br. 64/17 od 06.10.2017.), donosim

R J E Š E N J E
o imenovanju odgovornog inženjera

Imenuje se DŽANAN MAVRIĆ, spec.sci.arh., koji ima potrebnu stručnu spremu i iskustvo u skladu sa Zakonom o planiranju prostora i izgradnji objekata (Sl.list CG, br.64/17), za odgovornog inženjera pri izradi tehničke dokumentacije:

IDEJNOG RJEŠENJA KUPALISTA
NA LOKACIJA BR. BR.13F KAT.PARC.4292/1 KO KUNJE, OPŠTINA BAR
ČIJI JE INVESTITOR: D.O.O."MISKO TOURS" BAR

Ulcinj, 2020. god.



d.o.o. ARCHISTUDIO, ULCINJ

IZVRŠNI DIREKTOR:

Džanan Mavrić, spec.sci.arh.

IZJAVAGLAVNOGINŽENJERA DA JE TEHNIČKA DOKUMENTACIJA
IZRAĐENA U SKLADU SA VAŽEĆIM PROPISIMA

| | |
|---|---|
| OBJEKAT ¹ | KUPALISTE |
| LOKACIJA ² | LOKACIJA BR.13F KAT.PARC.4292/1 KO KUNJE,OPŠTINA BAR |
| VRSTA I DIO TEHNIČKE DOKUMENTACIJE ³ | IDEJNO RJEŠENJE - ARHITEKTURA |
| GLAVNI INŽENJER ⁴ | DŽANAN MAVRI, spec.sci.arh. - br.licence UPI 107/7-2114/2 |

I Z J A V L J U J E M ,

da je ovaj projekat urađen u skladu sa:

- Zakonom o planiranju prostora i izgradnji objekata i podzakonskim aktima donešenim na osnovu navedenog zakona;
- posebnim propisima koji direktno ili na drugi način utiču na osnovne zahtjeve za objekte;
- pravilima struke
- urbanističko-tehničkim uslovima.

DŽANAN MAVRIĆ, spec.sci.arh.
(potpis glavnog inženjera)

Ulcinj, 2020 god.
(mjesto i datum)

DŽANAN MAVRIĆ, spec.sci.arh.
(potpis odgovornog lica)

¹ Naziv projektovanog objekta

² Mjesto građenja, planski dokument, urbanisčka parcela , katastarska parcela

³ Idejno rješenje, idejni projekat, glavni projekat odnosno projekat izvedenog objekta

⁴ Ime i prezime glavnog inženjera.

T
E
K
S
T
U
A
L
N
A

D
O
K
U
M
E
N
T
A
C
I
J
A

| | |
|--------------------------------|------------------------------|
| elektronski potpis projektanta | elektronski potpis revidenta |
|--------------------------------|------------------------------|

INVESTITOR¹

D.O.O."MISKO TOURS" BAR

OBJEKAT²

KUPALISTE

LOKACIJA³LOKACIJA BR.13F
KAT.PARC.4292/1 KO KUNJE,OPŠTINA BARDIO TEHNIČKE
DOKUMENTACIJE⁴

IDEJNO RJESENJE - ARHITEKTURA

PROJEKTANT⁵

d.o.o. ARCHISTUDIO, ULCINJ

ODGOVORNO LICE⁶

DŽANAN MAVRIĆ, spec.sci.arh.

GLAVNI INŽENJER⁷

DŽANAN MAVRIĆ, spec.sci.arh. br.licence UPI 107/7-2114/2

SARADNICI NA
PROJEKTU⁸AMELA KURMEMOVIĆ , spec.sci.arh.
ARIAN SENIKOVIĆ, msc.arh.

¹ Naziv/ime investora

² Naziv projektovanog objekta

³ Mjesto građenja, planski dokument, urbanistička parcela , katastarska parcela

⁴ Idejno rješenje, idejni projekat, glavni projekat odnosno projekat izvedenog objekta projekat (ako je u pitanju naslovna strana cjelokupne tehničke dokumentacije)

⁵ Naziv privrednog društva, pravnog lica odnosno preduzetnika koji je izradio tehničku dokum entaciju

⁶ Ime odgovornog lica u privrednom društvu, pravnom licu odnosno ime i prezime preduzetnika

⁷ Ime i prezime glavnog inženjera.

PROJEKTNI ZADATAK

za izradu Idejnog rješenja za uređenje javnog-porodičnog kupališta lokacija br.13F, Kruce
Opština Bar

A. UVOD

Za potrebe investitora d.o.o."MISKO TOURS" iz Bara potrebno je idejnim rješenjem predvidjeti uređenje kupališta na lokaciji br.13F, na kat. parc.br.4292/1 u K.O.Kruce – Bar.

B. PREDMET PROJEKTOG ZADATKA

Predmet ovog Projektnog zadatka je izrada projektno- tehničke dokumentacije za uređenje kupališta:

- Izrada idejnog rješenja

Tokom izrade tehničke dokumentacije potrebno je pridržavati se važećih standarda, zakona i prakse.

C. OSNOVNI PODACI ZA PROJEKTOVANJE

Planiranu tehničku dokumentaciju prilagoditi i projektovati prema izdatim UTU-ima, uslovima za organizaciju javno-porodičnog kupališta, zahtjevima i potrebama korisnika uz tehnička rješenja koja odgovaraju savremenim tehnologijama gradnje i komfora prostora po važećim standardima. Kupalište oblikovati i obraditi u skladu sa tradicionalnim nasleđem, prirodnim materijalom u primjerenim bojama.

Ulcinj, 2020.godine

Investitor :



H. Džur

TEHNIČKI OPIS
UZ IDEJNO RJEŠENJE

OBJEKAT: **Kupalište, lokacija br. 13F Opština Bar**

INVESTITOR: **d.o.o."MISKO TOURS" Bar**

LOKACIJA: **Kat.parc. br. 4292/1 KO Kruče**

PROJEKAT: **IDEJNO RJEŠENJE**

PROJEKTANT: **d.o.o."ARCHI STUDIO" Ulcinj**

Lokacija

Lokacija kupališta o dredjena je urbanističko tehničkim uslovima br,0206-601/14 od 10.11.2020 godine, izdatih od strane Javnog preduzeća za upravljanje morskim dobrom Crne Gore - Budva Kupalište je dužine 22m i predvidjeno je na katastarsku parcelu br.4292/1 KO Kruče. Kupalište je sa kopnene strane obilježeno drvenom ogradom, dok sa vodene strane naizmjenično su postavljene bove crvene i bijele boje.

PROSTORNA ORGANIZACIJA I OBLIKOVANJE

Za potrebe postavljanja 10 suncobrana i 20 ležaljke planirana je izgradnja dasčane platforme na jednom dijelu, dok na drugom dijelu su postavljene na prirodni pod.Ocuvalo je maksimalna prirodna vrijednost ambijenata.

Na kupalištu se nalaze tri informativne table:

1. Informativna tabla o kupalištu, dimenzija 100x100 cm, koja sadrži naziv plaže, dužinu zahvata, plan organizacije kupališta sa skicom.
2. Informativna tabla o bezbjednosti kupača dimenzija 100x150 cm, koja sadrži informacije o radnom vremenu spasioca, objašnjenjem značenja boja zastavice i drugim informacijama koje su bitne za bezbjednost kupača.
3. Informativna tabla o plažnom redu, dimenzija 70x130 cm, koja sadrži higijenski red, zabrane, način i uslove korišćenja kupališne opreme i pravila ponašanja na kupalištu.

MATERIJALIZACIJA

Na kupalištu br. **13F** na lokalitetu Kruče - Bar korišćeni su isključivo prirodni materijali. Za sav plažni mobilijar korišćeni su lokalni prirodni materijali (drvo, kanap i trska).

Sastavio:





G
R
A
F
I
C
K
A

D
O
K
U
M
E
N
T
A
C
I
J
A



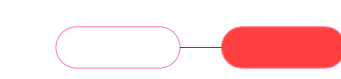
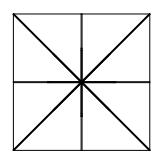

SIRA SITUACIJA

-  **BOVE**
- 4292/1** **PARCELA**
- 13F** **LOKACIJA**
- 22m** **DUZINA KUPALISTA**
-  **SUNCOBRAN**
-  **VODA**

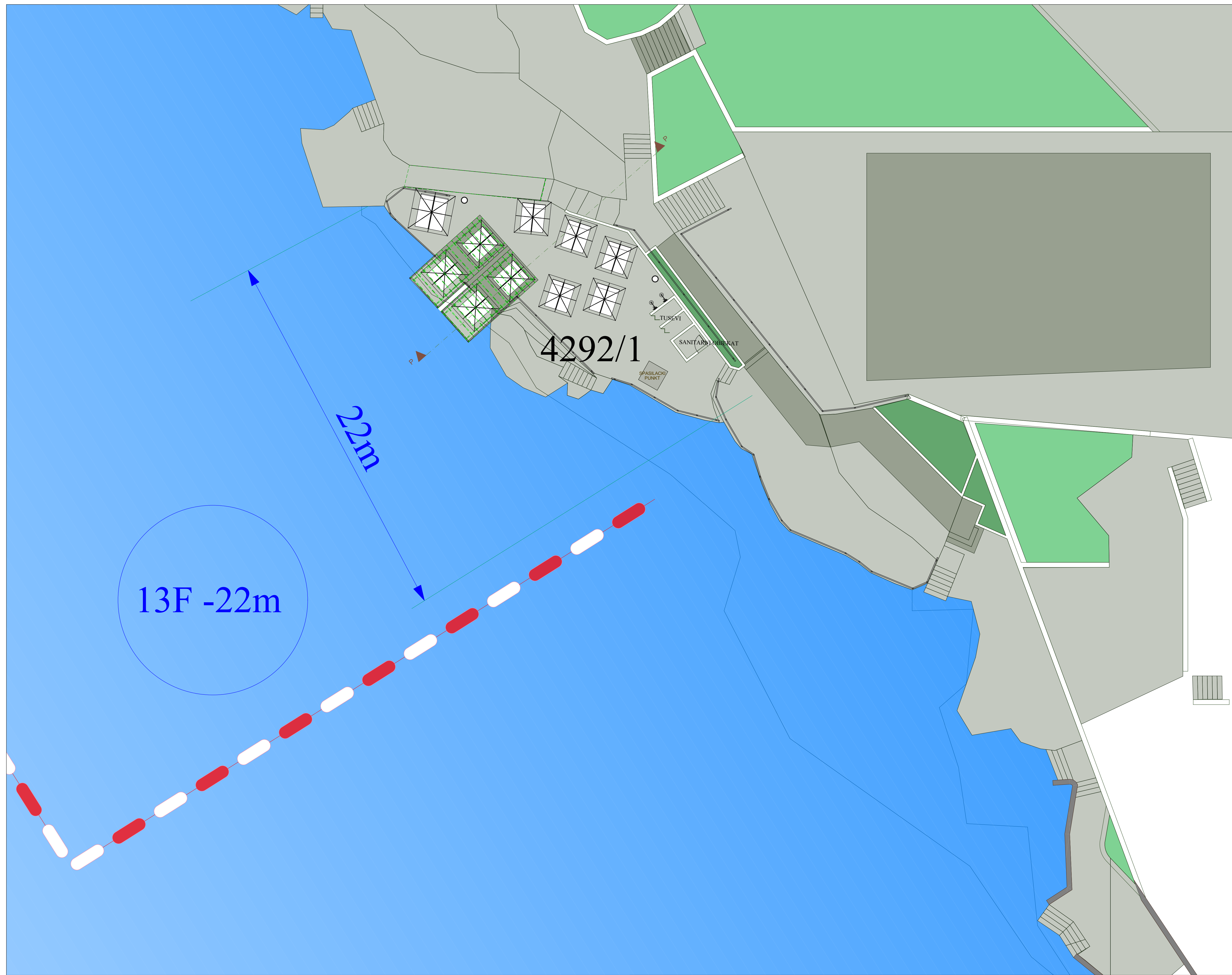
| | | | |
|---|--|--|---|
| PROJEKTANT: d.o.o. "ArchiStudio", Ulcinj | | INVESTITOR: D.O.O."MISKO TOURS" BAR | |
| Objekat: | KUPALISTE | Lokacija: | 13F, KAT. PARC. 4292/1 KO Kunje , Opština Bar |
| Vodeći inženjer: | Džanan Mavrić, spec.sci.arh. | Vrsta tehničke dokumentacije IDEJNO RJEŠENJE | |
| Odgovorni inženjer arhitekture: | Džanan Mavrić, spec.sci.arh. | Dio tehničke dokumentacije | Razmjerni |
| Saradnici: | Amela Kurmemović, spec.sci.arh. Arian Seniković, msc.arh. | ARHITEKTURA | 1:200 |
| Datum izrade i M.P.: | | Prilog: | Brijeg: Br.strane: |
| | | SIRA SITUACIJA | 1 1.0 |
|  | | Datum revizije i M.P.: | |



SITUACIJA

-  **BOVE**
- 4292/1** **PARCELA**
- 13F** **LOKACIJA**
- 22m** **DUZINA KUPALISTA**
-  **SUNCOBRAN**
-  **VODA**

PROJEKTANT:
d.o.o. "ArchiStudio", Ulcinj

INVESTITOR:
D.O.O "MISKO TOURS"
BAR

| | | | |
|---------------------------------|--|--|---------------------------------------|
| Objekat: KUPALISTE | | Lokacija: 13F, KAT. PARC. 4292/1 KO Kunje , Opština Bar | |
| Vodoci inženjer: | Džanan Mavric, spec.sci.arh. | Vrsta tehničke dokumentacije IDEJNO RJESENJE | |
| Odgovorni inženjer arhitekture: | Džanan Mavric, spec.sci.arh. | Dio tehničke dokumentacije ARHITEKTURA | Razmjera 1:100 |
| Saradnici: | Amela Kurmemovic, spec.sci.arh. Arian Senikovic, msc.arh. | Prilog: SITUACIJA | Br.priloga: 1 Br.strane: 1.1 |
| Datum izrade i M.P. | | Datum revizije i M.P. | |



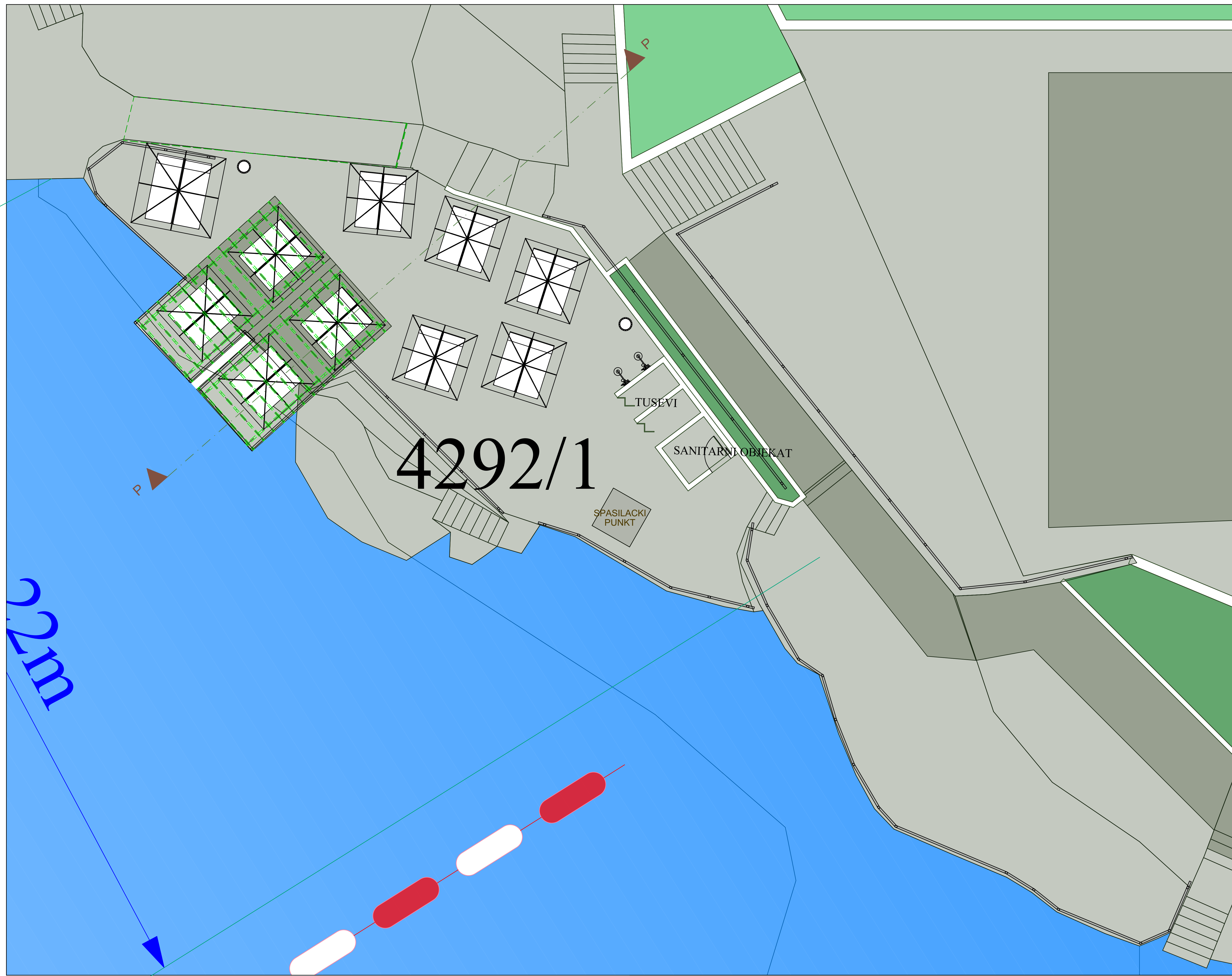

OSNOVA KUPALISTA

| | | | |
|--|--|---|-------------------------------|
| PROJEKTANT: d.o.o. "ArchiStudio", Ulcinj | | INVESTITOR: D.O.O."MISKO TOURS" BAR | |
| Objekat: KUPALISTE | | Lokacija: 13F, KAT. PARC. 4292/1 KO Kunje , Opština Bar | |
| Voditelj inženjer: | Džanan Mavric, spec.sci.arh. | Vrsta tehničke dokumentacije: IDEJNO RJESENJE | |
| Odgovorni inženjer arhitekture: | Džanan Mavric, spec.sci.arh. | Dio tehničke dokumentacije: | ARHITEKTURA |
| Saradnici: | Amela Kurmemovic, spec.sci.arh. Arian Senikovic, msc.arh. | Prilog: OSNOVA KUPALISTA | Br.priloga: 1 Br.strane: 2 |
| Datum izrade i M.P. | | Datum revizije i M.P. | |



PRESJEK

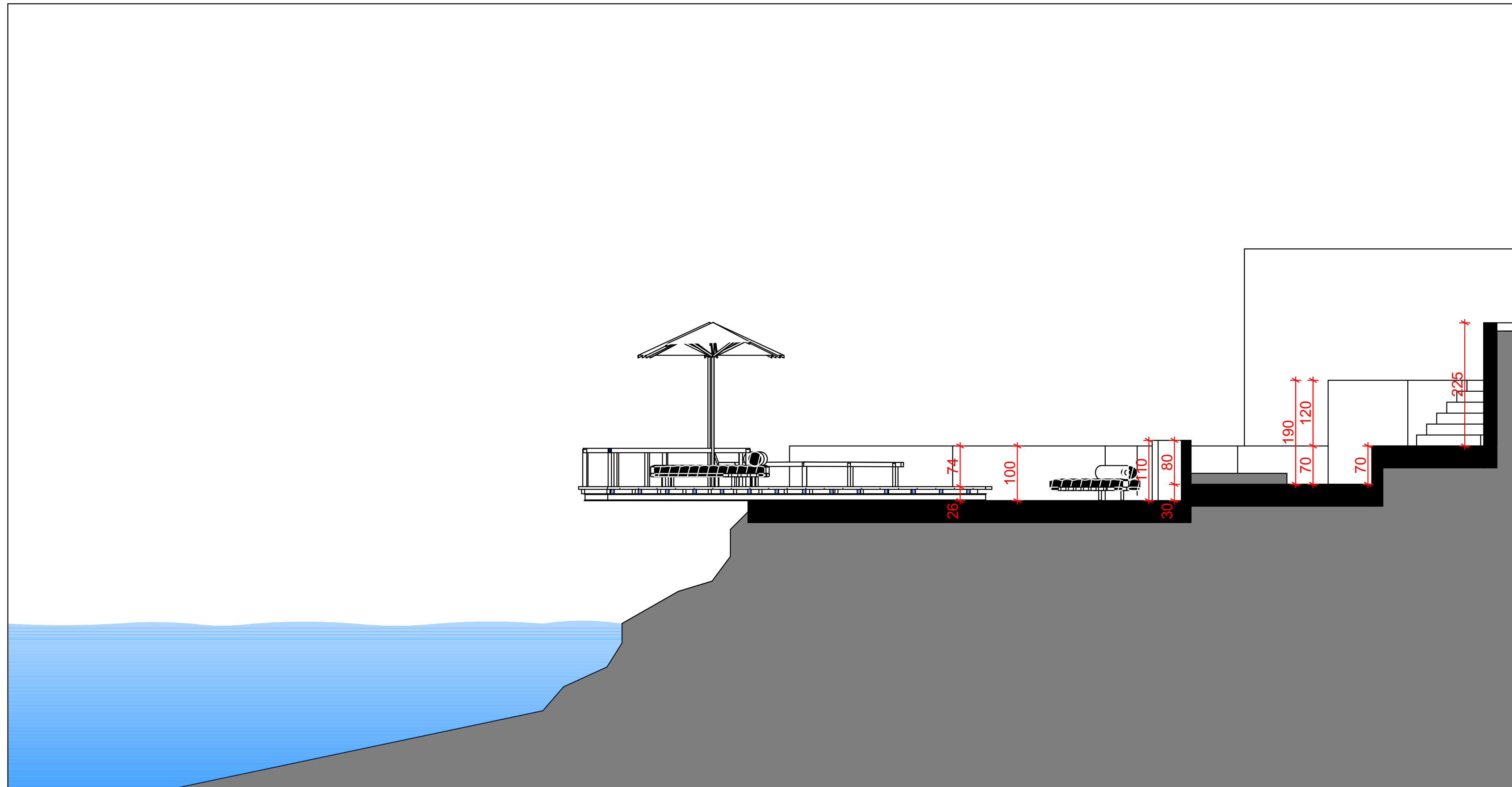

| | | | |
|--|--|---|-------------------------------|
| PROJEKTANT: d.o.o. "ArchiStudio", Ulcinj | | INVESTITOR: D.O.O "MISKO TOURS" BAR | |
| Objekat: KUPALISTE | | Lokacija: 13F, KAT. PARC. 4292/1 KO Kunje , Opstina Bar | |
| Vodeci inzenjer: | Dzanan Mavric, spec.sci.arh. | Vrsta tehnicke dokumentacije IDEJNO RJESENJE | |
| Odgovorni inzenjer arhitekture: | Dzanan Mavric, spec.sci.arh. | Dio tehnicke dokumentacije ARHITEKTURA | Razmjera 1:50 |
| Saradnici: | Amela Kurmemovic, spec.sci.arh. Arian Senikovic, msc.arh. | Prilog: PRESJEK | Br.priloga: 1 Br.strane: 3 |
| Datum izrade i M.P. | | Datum revizije i M.P. | |



SPASILAČKA OSMATRAČNICA

IZGLED

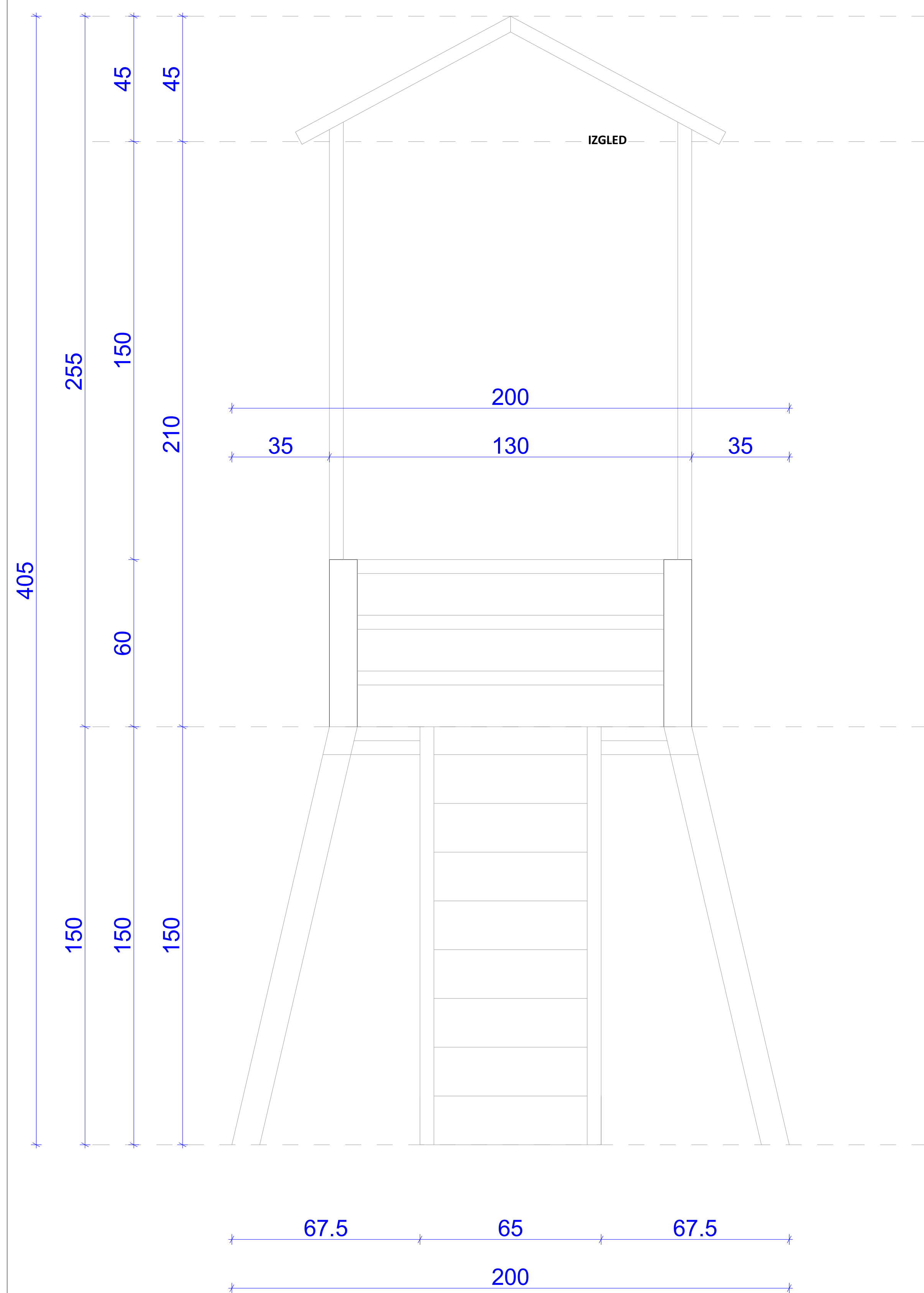

OSNOVA

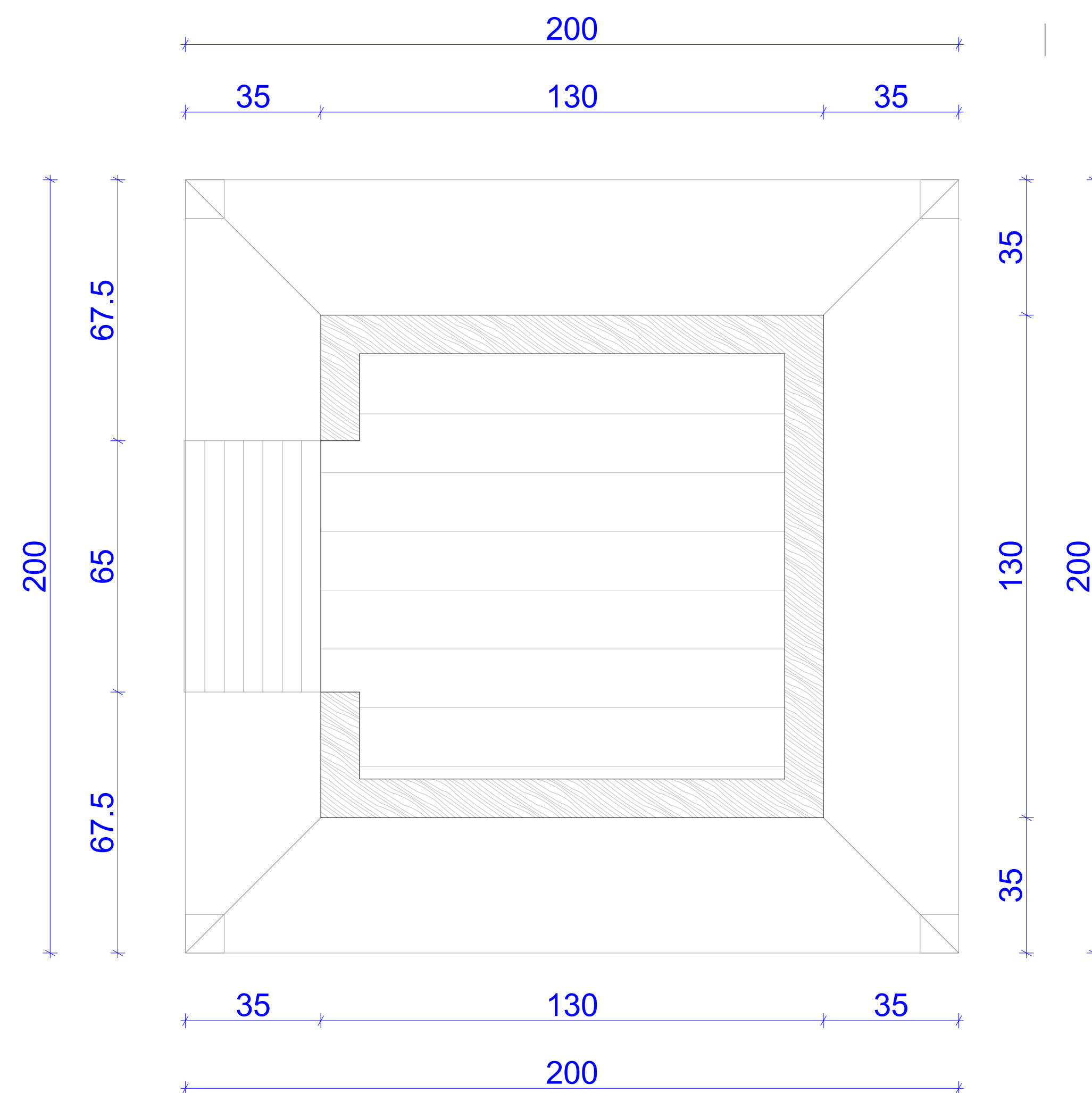

| | | | |
|--|------------------------------|--|-------------------------------------|
| PROJEKTANT: d.o.o. "ArchiStudio", Ulcinj | | INVESTITOR: D.O.O "MISKO TOURS" BAR | |
| Objekat: KUPALISTE | | Lokacija: 13F, KAT. PARC. 4292/1 KO Kunje, Opština Bar | |
| Vodeci projektant: | Dzanan Mavric, spec.sci.arh. | Vrsta tehnicke dokumentacije IDEJNO RJESENJE | |
| Odgovorni projektant arhitekture: | Dzanan Mavric, spec.sci.arh. | Dio tehnicke dokumentacije ARHITEKTURA | Razmjera 1:20 |
| Saradnici: | | Prilog: PLAZNI MOBILIJAR | Br.priloga: 1 Br.strane: 4 |
| Datum izrade i M.P. | | Datum revizije i M.P. | |



1 - Informavna tabla plažnog reda

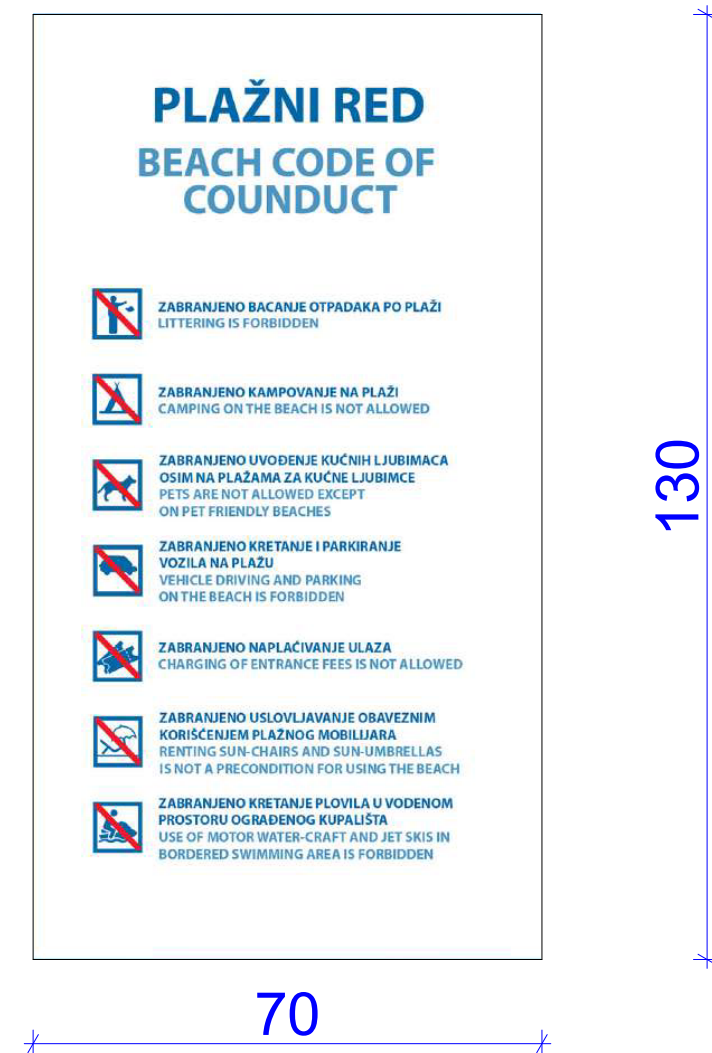

130

70

2 - Tabla sa informacijama o bezbjednos



150

100

3 - Informavna tabla za javna kupališta



100

100

Sanitarni objekat

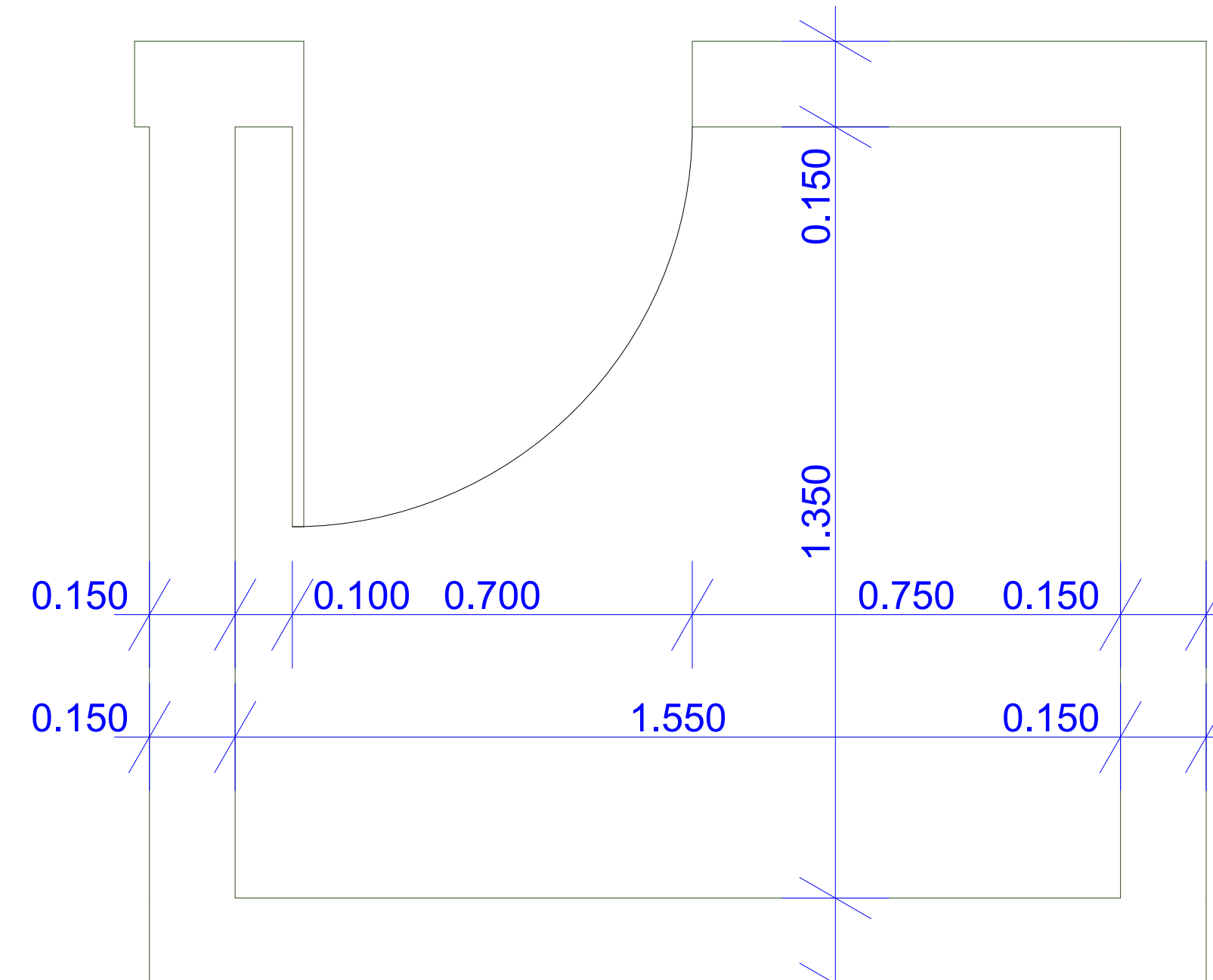

Kabine za presvlačenje

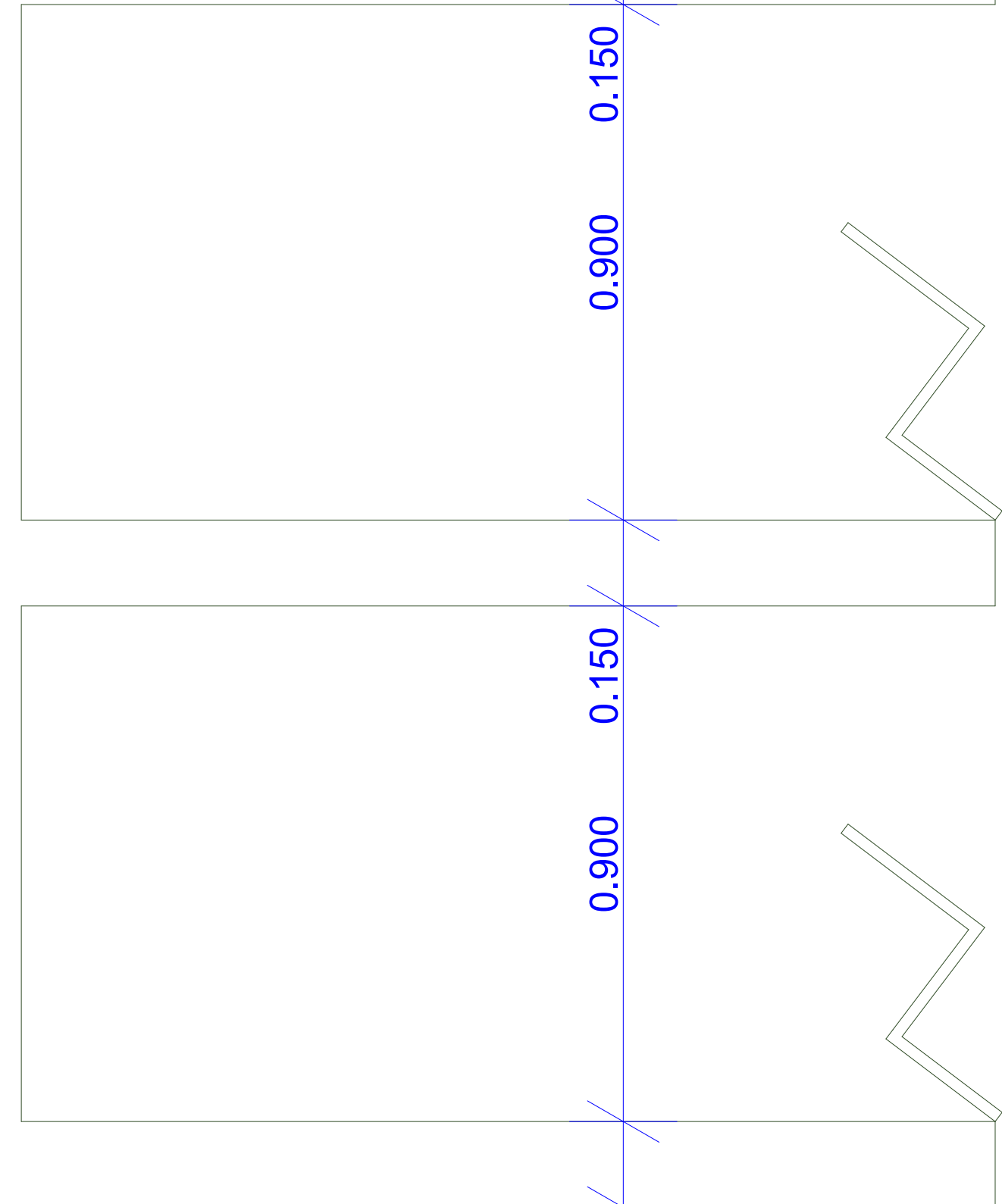

Tusevi

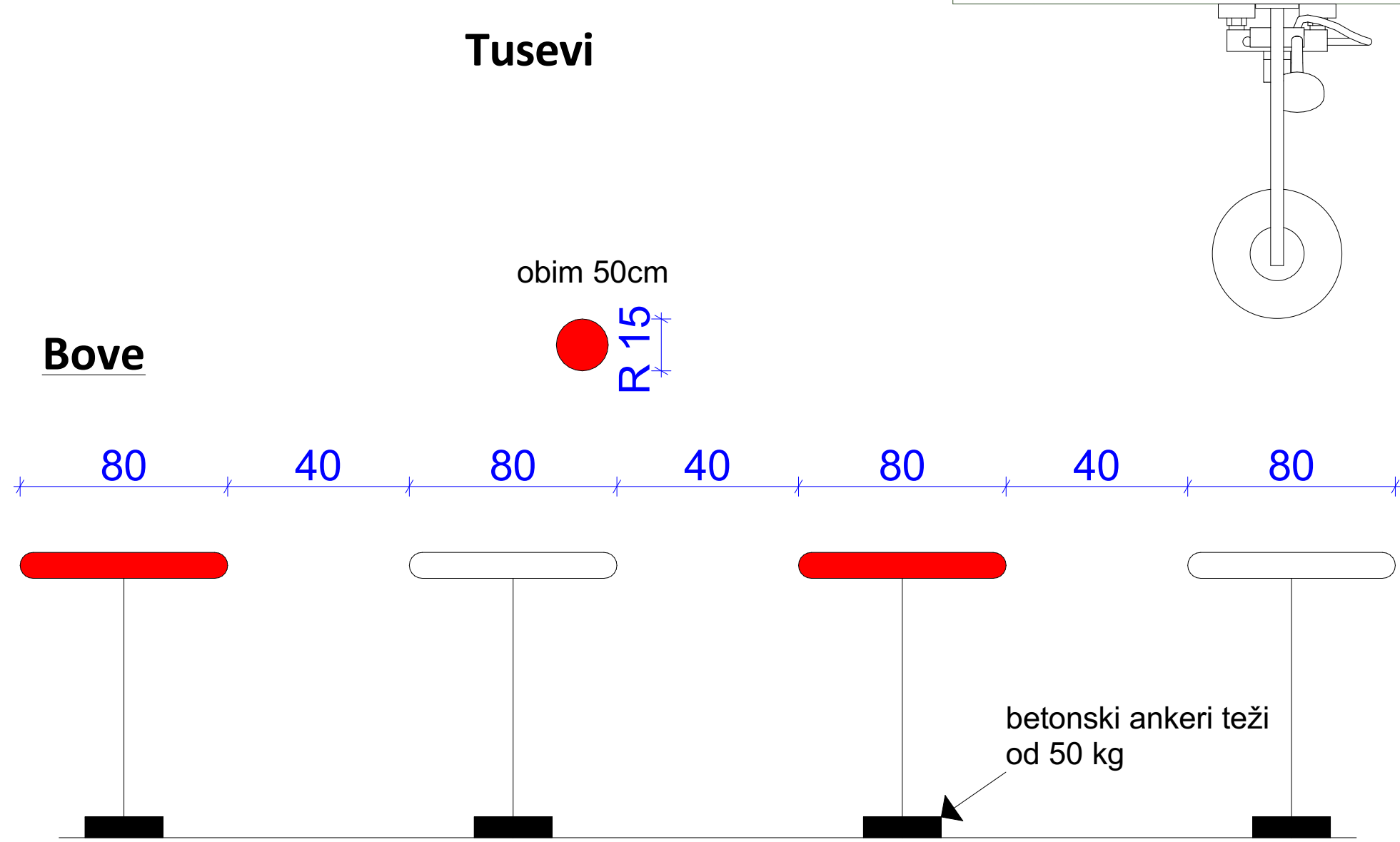

| | | | |
|--|------------------------------|---|-------------------------------------|
| PROJEKTANT: d.o.o. "ArchiStudio", Ulcinj | | INVESTITOR: | |
| Objekat: KUPALISTE | | Lokacija: | |
| Vodeci projektant: | Dzanan Mavric, spec.sci.arh. | Vrsta tehnicke dokumentacije IDEJNO RJESENJE | |
| Odgovorni projektant arhitekture: | Dzanan Mavric, spec.sci.arh. | Dio tehnicke dokumentacije ARHITEKTURA | Razmjera 1:20 |
| Saradnici: | | Prilog: PLAZNI MOBILIJAR | Br.priloga: 1 Br.strane: 3 |
| Datum izrade i M.P. | | Datum revizije i M.P. | |



3D PRIKAZI



| | | | | |
|--|--|--|------------------|-----------------|
| PROJEKTANT: d.o.o. "ArchiStudio", Ulcinj | | INVESTITOR: D.O.O "MISKO TOURS" BAR | | |
| Objekat: KUPALISTE | | Lokacija: 13F, KAT. PARC. 4292/1 KO Kunje , Opstina Bar | | |
| Vodeci inženjer: | Dzanan Mavric, spec.sci.arh. | Vrsta tehnicke dokumentacije IDEJNO RJESENJE | | Razmjera - |
| Odgovorni inženjer arhitekture: | Dzanan Mavric, spec.sci.arh. | Dio tehnicke dokumentacije ARHITEKTURA | | |
| Saradnici: | Amela Kurmemovic, spec.sci.arh. Arian Senikovic, msc.arh. | Prilog: 3D PRIKAZI | Br.priloga: 1 | Br.strane: 4 |
| Datum izrade i M.P. | | Datum revizije i M.P. | | |





MONTAZA

| | | | | |
|---|--|--|------------------|-----------------|
| PROJEKTANT: d.o.o. "ArchiStudio", Ulcinj | | INVESTITOR: D.O.O "MISKO TOURS" BAR | | |
| Objekat: KUPALISTE | | Lokacija: 13F, KAT. PARC. 4292/1 KO Kunje , Opstina Bar | | |
| Vodeci inženjer: | Džanan Mavric, spec.sci.arh. | Vrsta tehničke dokumentacije IDEJNO RJESENJE | | Razmjera - |
| Odgovorni inženjer arhitekture: | Džanan Mavric, spec.sci.arh. | Dio tehničke dokumentacije ARHITEKTURA | | Br.strane: 4 |
| Saradnici: | Amela Kurmemovic, spec.sci.arh. Arian Senikovic, msc.arh. | Prilog: MONTAZA | Br.priloga: 1 | |
| Datum izrade i M.P. | | Datum revizije i M.P. | | |
|  | | | | |